



LIDERPOOL

POOL COVERS MANUFACTURER / HERSTELLER VON POOLABDECKUNGEN / PRODUCENT PRZYKRYĆ BASENOWYCH

INSTALLATION AND OPERATING INSTRUCTIONS

MONTAGE UND GEBRAUCHSANLEITUNG

INSTRUKCJA MONTAŻU I OBSŁUGI

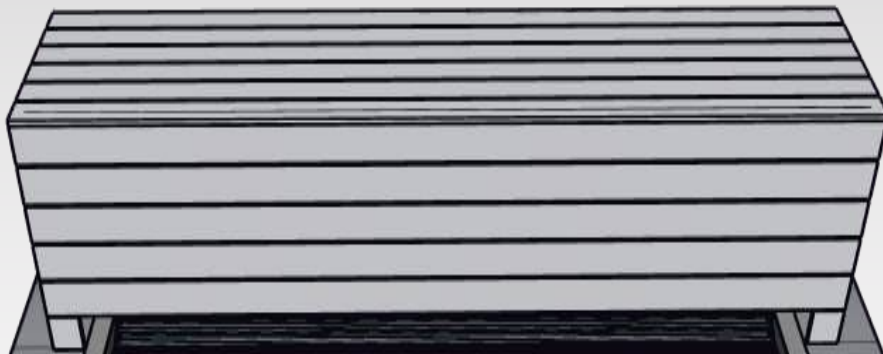

**BOX
&
BOX STEEL**



Table of contents

Inhaltverzeichnis / Spis treści

Winder accessories	Zubehör für Aufrollvorrichtungen	Aksesoria zwijarki	1
Dimensions and specifications	Abmessungen und Spezifikationen	Wymiary i specyfikacja	2
Preparation for installation	Vorbereitung für die Installation	Przygotowanie do montażu	3
Housing box installation	Montage der Einbaukasten	Montaż zabudowy	4-8 & 13-14
Roller shutter installation	Montage der Lamellen vom Schwimmbadrollladen	Montaż rolety basenowej	9
Profile accessories installation	Montage von Rollladenzubehör	Montaż akcesoriów do rolety	10
Controller connection diagram	Steuerung-Anschlussdiagramm	Schemat podłączenia sterownika	11
Limit switch adjustment	Einstellung des Endschalters	Regulacja krańcówek	12
Safe use, cleaning and maintenance	Sichere Verwendung, Reinigung und Wartung	Bezpieczne użytkowanie, czyszczenie i konserwacja	15-17
Terms of warranty	Garantiebedingungen	Warunki gwarancji	18-23



The assembly requires the involvement of two people to ensure its smooth and safe execution /
Die Montage erfordert die Beteiligung von zwei Personen, um eine reibungslose und sichere
Ausführung zu gewährleisten /
Montaż wymaga udziału dwóch osób, aby zapewnić jego sprawne i bezpieczne wykonanie."



Winder accessories

Zubehör für Aufrollvorrichtungen / Akcesoria zwijarki

BOX CONSTRUCTION EINBAUKASTEN KONSTRUKCJA ZABUDOWY

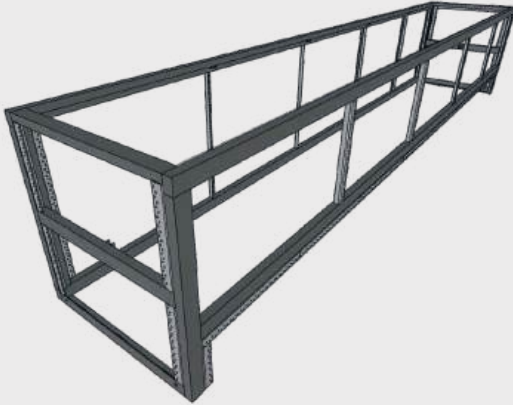

ALUMINIUM OR STEEL SHAFT WITH TUBULAR MOTOR ALUMINIUM ODER STAHL WELLE MIT ROHRMOTOR WAŁ ALUMINIOWY LUB STALOWY Z SILNIKIEM RUROWYM

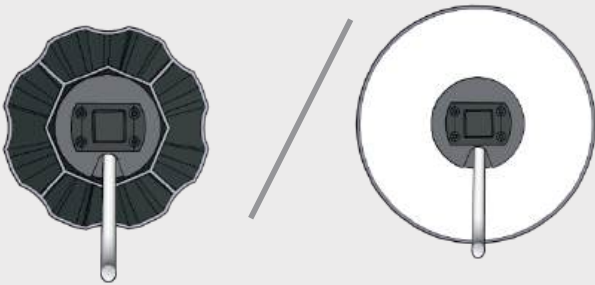

INSTALLATION KIT MONTAGESATZ ZESTAW MONTAŻOWY

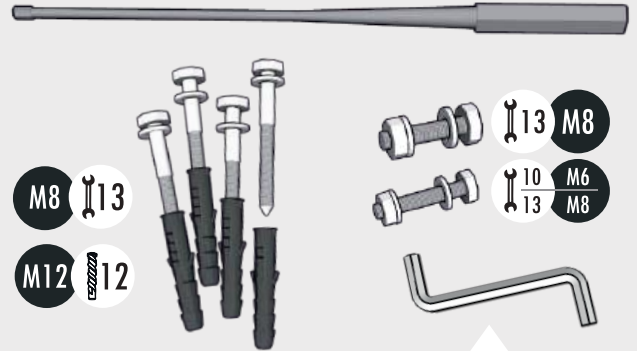

PILLARS ANCHORING KIT/
VERKRANKERUNGSATZ
FÜR ROLLADENPFOSTEN/
ZESTAW DO KOTWIENIA SŁUPKÓW

SHAFT INSTALLATION KIT/
MONTAGESATZ FÜR
WELLENEINBAU /
ZESTAW DO MONTAŻU WAŁU

TRANSFORMER BOX AND CONTROL BOX WITH OPTIONAL REMOTE CONTROL / TRANSFORMATORCASTEN UND STEUERUNGSKASTEN MIT OPTIONALER FERNBEDIENUNG / SKRZYŃKA TRANSFORMATOROWA I SKRZYŃKA STEROWANIA Z OPCJONALNYM PILOTEM

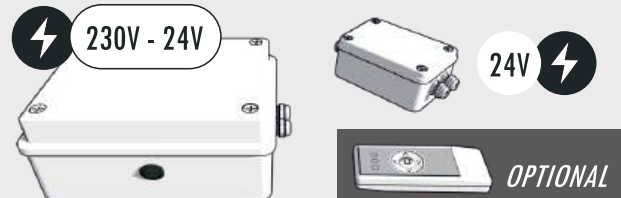

PVC/PC PROFILES WITH OPTIONAL ADDITIONS PVC/PC PROFILE MIT OPTIONALEN ERGÄNZUNGEN PROFILE PVC/PC Z OPCJONALNYMI DODATKAMI

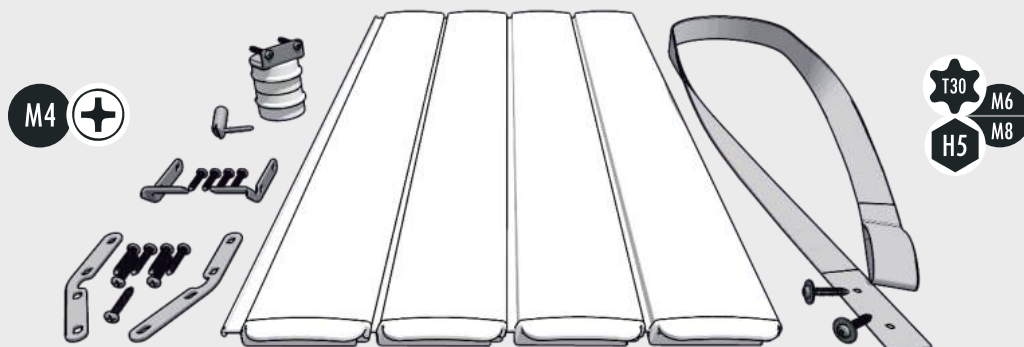



Dimensions and specifications

Abmessungen und Spezifikationen / Wymiary i specyfikacja

OVERGROUND WINDER / AUFROLLVORRICHTUNG OBERFLUR / ZWIJARKA NAWODNA HOUSING BOX / EINBAUKASTEN / ZABUDOWA

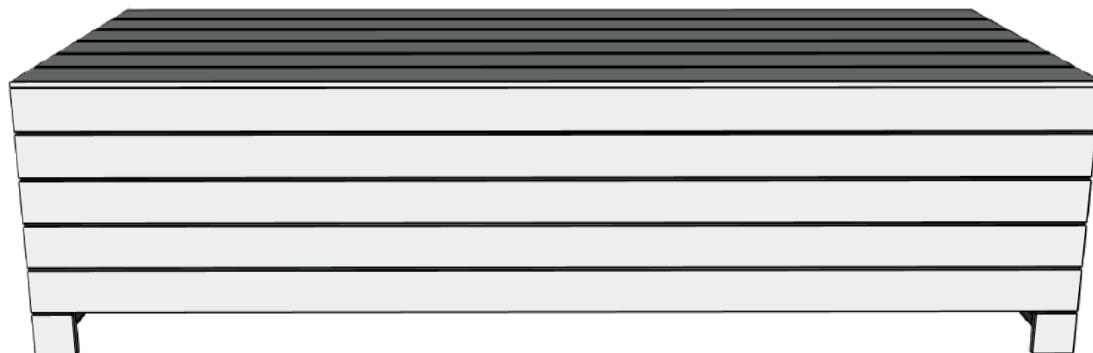

ALUMINIUM SHAFT / ALUMINIUMWELLE / WAŁ ALUMINIOWY

Ø 125 mm

STEEL SHAFT / STAHLWELLE / WAŁ STALOWY

Ø 156 mm



ANODIZED

24V 120 Nm
TUBULAR MOTOR WITH BUILT-IN LIMIT SWITCHES /
ROHRMOTOR UND INTEGRIERTEN ENDSCHALTERN /
SILNIK RUROWY Z WBUDOWANYMI KRAŃCÓWKAMI



316L (V4A)

POOL LENGTH POOLLÄNGE DŁUGOŚĆ BASENU (m)	REWINDER DIAMETER WICKELMASS ŚREDNICA NAWIJAKA (mm)	NUMBER OF SLATS LAMELLENANZAHL LICZBA PROFILI (PVC/PC60 - pcs/St/szt)
1	200	16
2	250	33
3	300	50
4	340	66
5	370	82
6	390	98
7	420	114
8	440	131
9	450	148
10	470	164
11	480	180
12	500	197
13	520	213
14	530	229
15	540	245
16	560	261
17	580	278
18	590	294

POOL LENGTH POOLLÄNGE DŁUGOŚĆ BASENU (m)	REWINDER DIAMETER WICKELMASS ŚREDNICA NAWIJAKA (mm)	NUMBER OF SLATS LAMELLENANZAHL LICZBA PROFILI (PVC/PC60 - pcs/St/szt)
1	230	17
2	260	33
3	290	50
4	330	67
5	380	83
6	390	100
7	420	117
8	440	133
9	460	150
10	480	167
11	500	184
12	520	200
13	540	217
14	560	234
15	580	250
16	600	267
17	620	284
18	640	300



Preparation for installation

Vorbereitung für die Installation / Przygotowanie do montażu

Cutting out the edge stone

Randsteinausschnitt / Wycięcie kamienia brzegowego

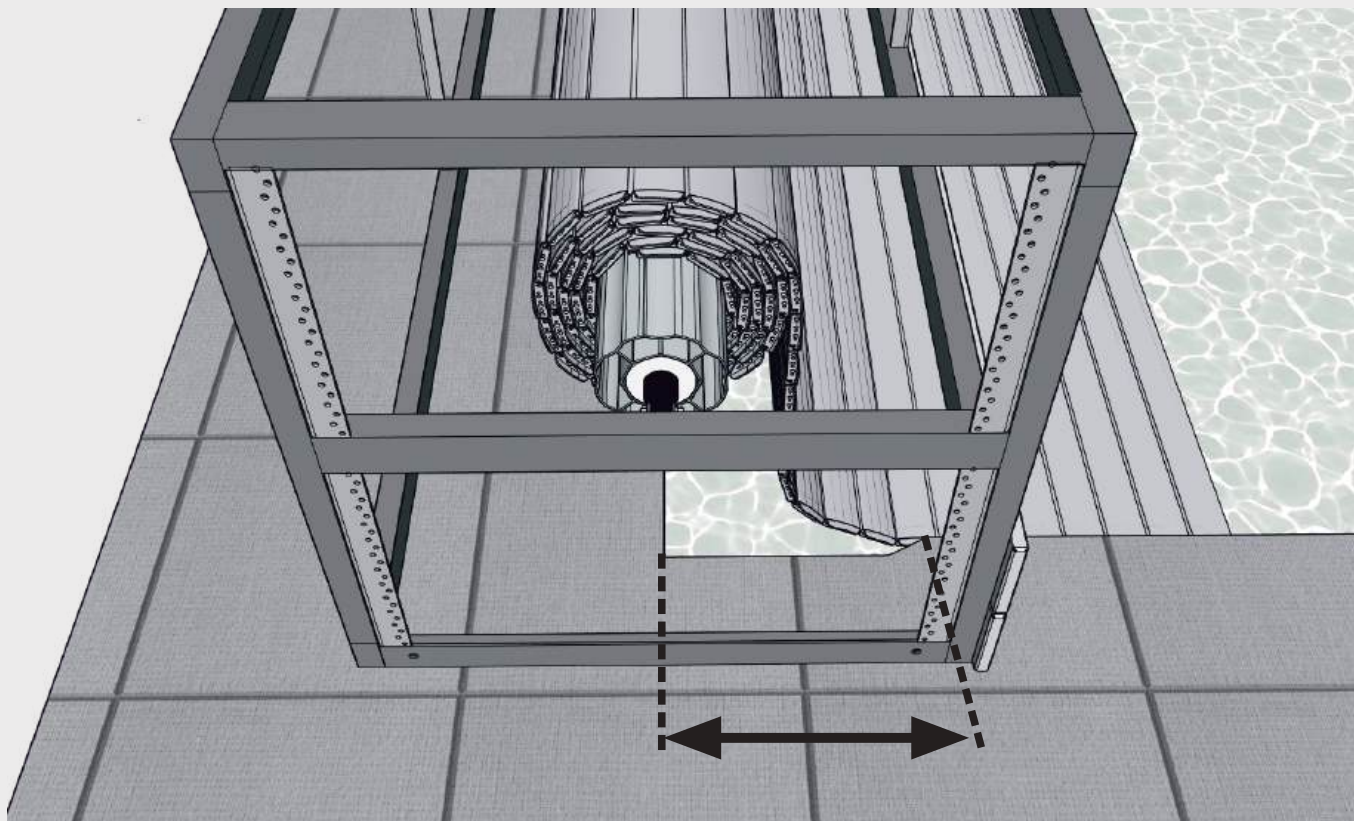

POOL LENGTH POOLLÄNGE DŁUGOŚĆ BASENU	X - CUT LENGTH IN STONE X - SCHNITTLÄNGE IM STEIN X - DŁUGOŚĆ WYCIĘCIA W KAMIENIU
5 m	28 cm
6 m	30 cm
7 m	32 cm
8 m	34 cm
9 m	35 cm
10 m	37 cm
11 m	39 cm
12 m	40 cm
13 m	42 cm
14 m	43 cm
15 m	45 cm

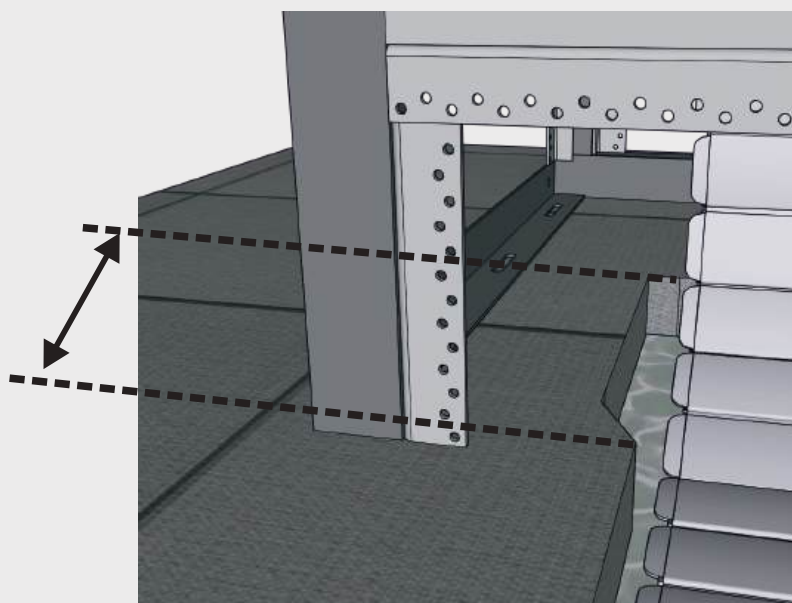

The edge stone must be cut flush with the pool wall /

Der Randstein muss bündig mit der Poolwand zugeschnitten werden / Kamień brzegowy należy przyciąć równo ze ścianą basenu



Housing box installation

Montage der Einbaukasten / Montaż zabudowy



Installation of the cladding of the structure (optional CLICK! System)

Montage der Verkleidung an der Konstruktion (optional Klick! System) / Montaż poszycia zabudowy (opcjonalny system Click!)



Assembly should be performed by two adults. Place the sheathing element on the structure according to the diagram / Der Aufbau sollte von zwei Erwachsenen durchgeführt werden. Platzieren Sie das Verkleidungselement an die Konstruktion gemäß Abbildung auf der Zeichnung / Montaż wykonuj w dwie osoby dorosłe. Przyłóżcie element poszycia do konstrukcji według schematu.

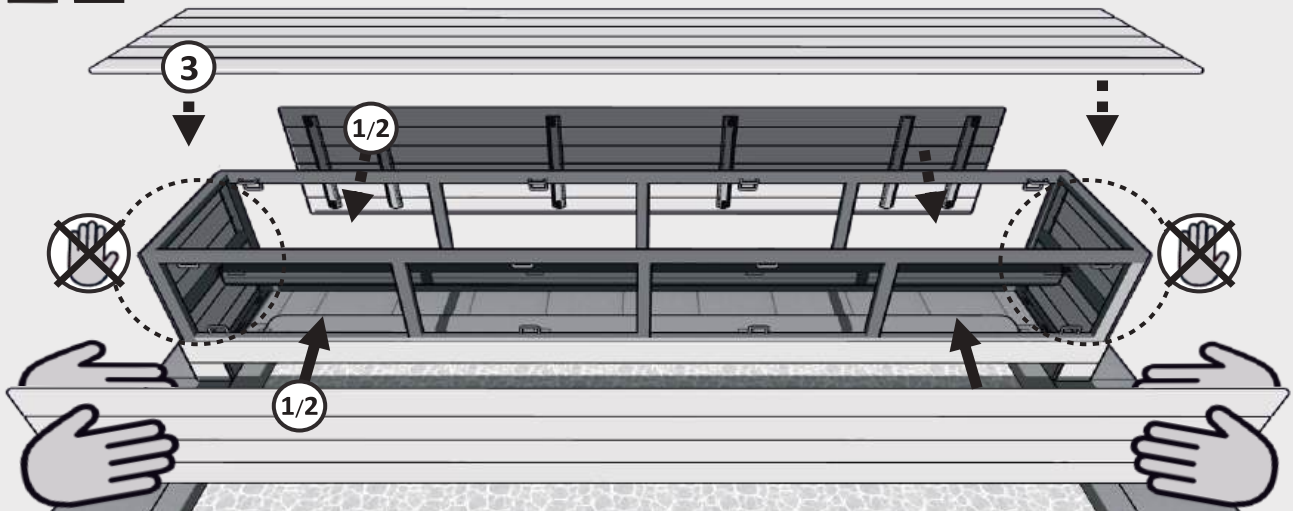

Vigorously push or tap the sheeting with the soft side of your hand where the clip is located on the opposite side. You should hear a CLICK sound! Start from any corner / Drücken Sie kräftig oder schlagen Sie gefühlvoll mit der weichen Seite Ihrer Hand auf die Verkleidung, wo sich auf der gegenüberliegenden Seite der Clip befindet. Sie sollten ein KLICK-Geräusch hören! Beginnen Sie an einer beliebigen Ecke / Energicznie popchnij lub uderz z wycuciem miękką stroną dłoni w poszycie w miejscu, gdzie po przeciwnej stronie znajduje się klips. Powinieneś usłyszeć dźwięk KLIK! Rozpocznij od dowolnego narożnika.

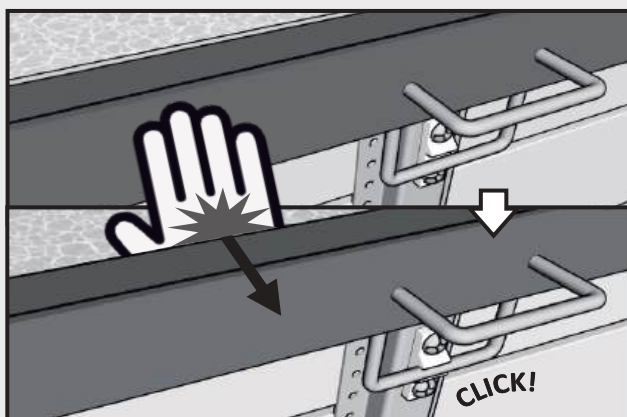

DISASSEMBLY / DEMONTAGE / DEMONTAŻ

Start with the top cover. Carefully slide your fingers into the gap, beginning at the corner, and pull upward with a quick motion. Push the remaining parts out from the inside or tap them gently using the soft side of your hand / Beginnen Sie mit der oberen Abdeckung. Schieben Sie vorsichtig Ihre Finger in den Spalt, beginnend an der Ecke, und ziehen Sie kräftig nach oben. Die weiteren Elemente drücken Sie von innen heraus oder schlagen Sie mit Gefühl mit der weichen Handfläche dagegen / Rozpocznij od pokrywy górnej. Wsuń ostrożnie palce w szczelinę zaczynając od narożnika i szarpnij do góry. Kolejne elementy od środka wypchnij lub uderz z wycuciem miękką stroną dłoni.

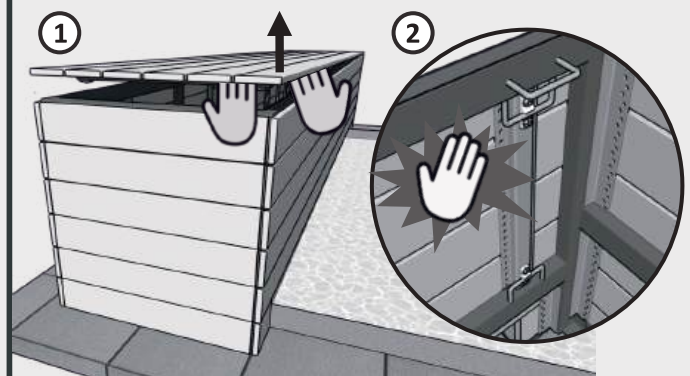

Be careful to prevent the side cover from falling onto your feet! / Achte darauf, dass die Seitenabdeckung nicht auf deine Füße fällt! / Uwaga, aby boczna pokrywa nie spadła na nogi!



Housing box installation

Montage der Einbaukasten / Montaż zabudowy



Installation of the cladding on the front of the structure

Montage der Verkleidung an der - Vorderseite der Konstruktion / Montaż poszycia na froncie zabudowy



The section below concerns the installation of cladding without the CLICK system as well as customers' cladding. / Der folgende Abschnitt betrifft die Montage der Verkleidung ohne CLICK-System sowie der kundeneigenen Verkleidung. / Poniższa sekcja dotyczy montażu poszycia bez systemu CLICK oraz poszycia własnego.

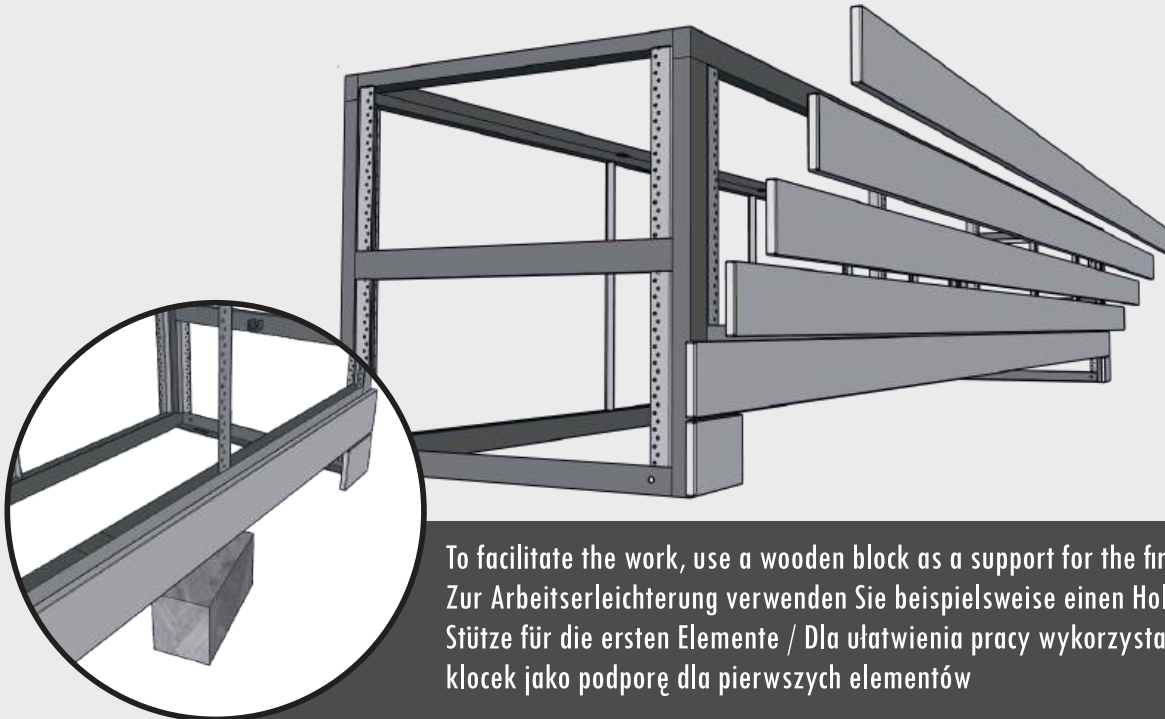

To facilitate the work, use a wooden block as a support for the first components / Zur Arbeitserleichterung verwenden Sie beispielsweise einen Holzklötzchen als Stütze für die ersten Elemente / Dla ułatwienia pracy wykorzystaj np. drewniany klocek jako podporę dla pierwszych elementów

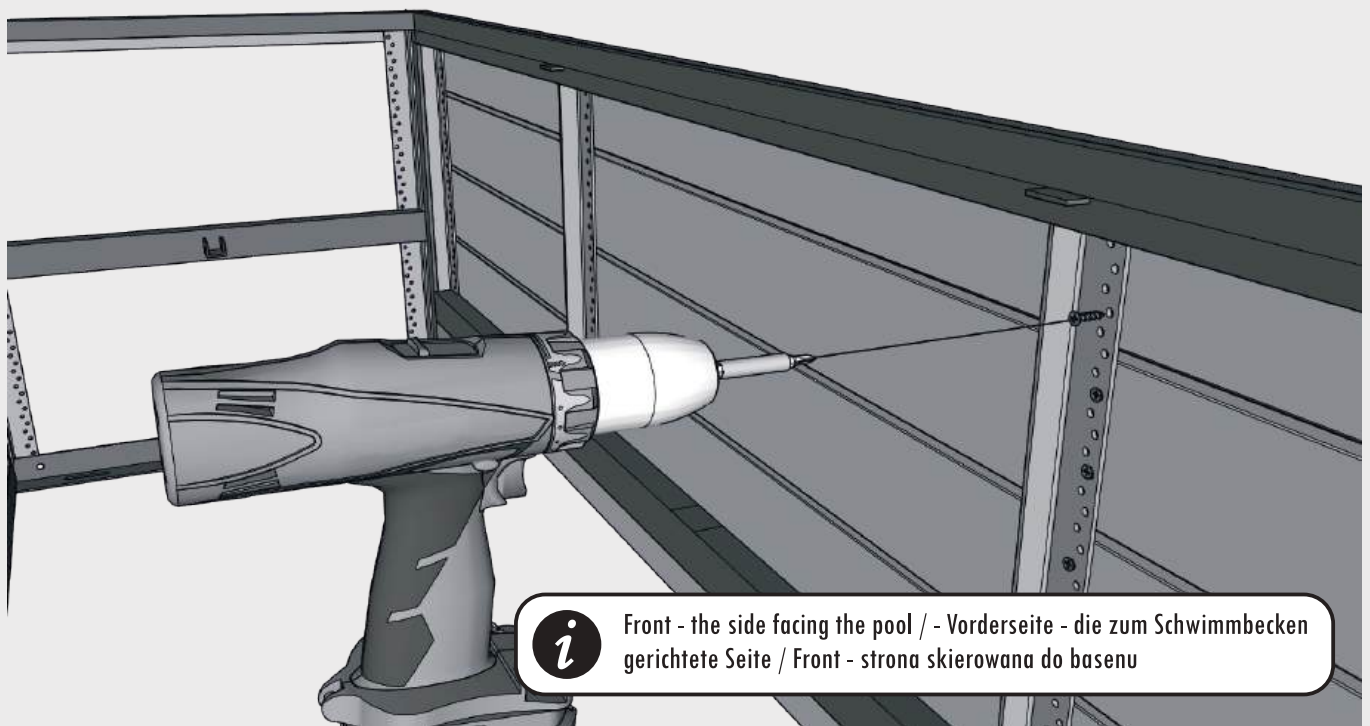

Front - the side facing the pool / - Vorderseite - die zum Schwimmbecken gerichtete Seite / Front - strona skierowana do basenu



Housing box installation

Montage der Einbaukasten / Montaż zabudowy



Anchoring the structure

Verankerung der Konstruktion / Kotwienie konstrukcji

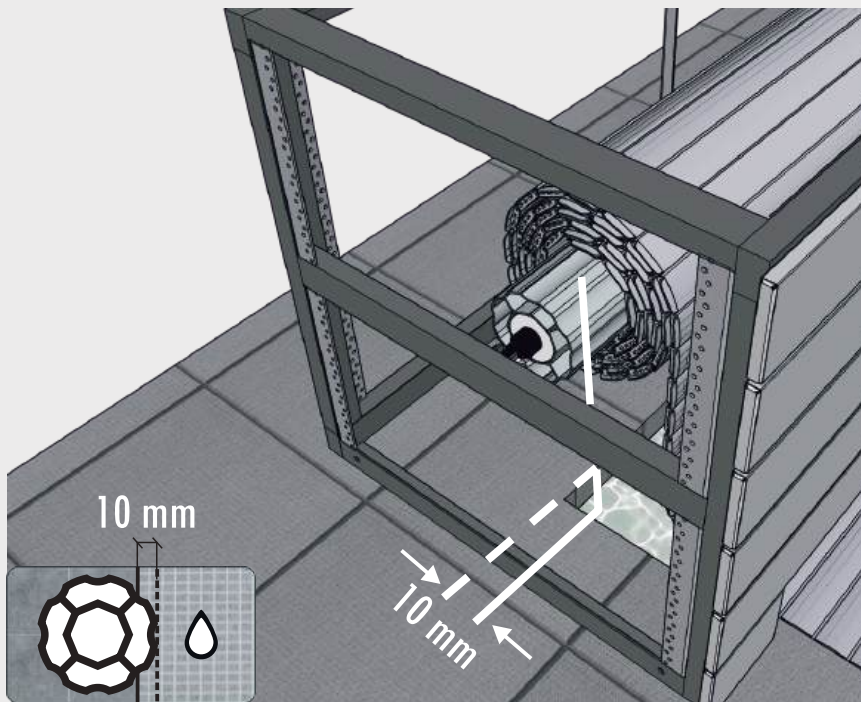

Measure the distances
- they must be equal! /
Messen Sie die Abstände
- sie müssen gleich sein! /
Zmierz odległości
- muszą być równe!

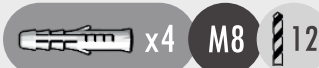
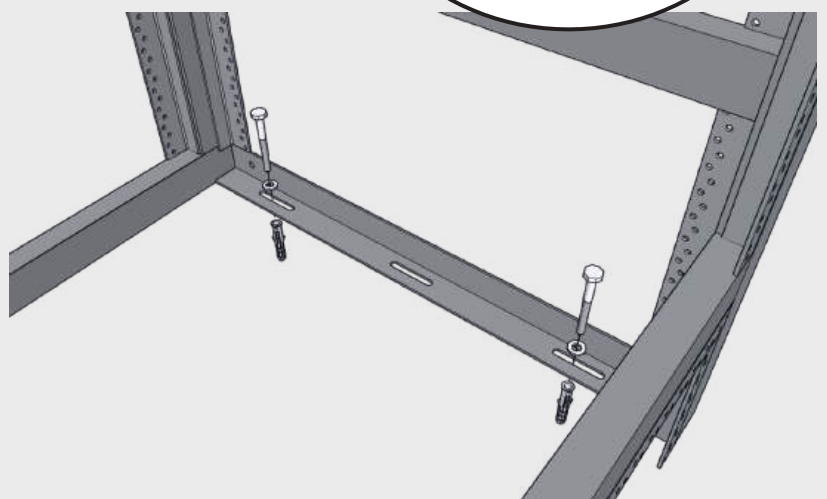
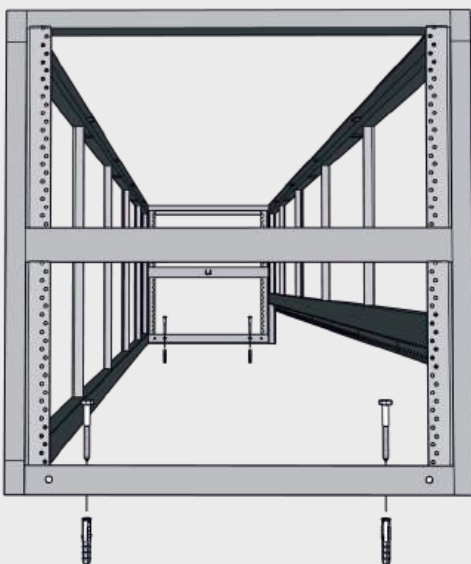
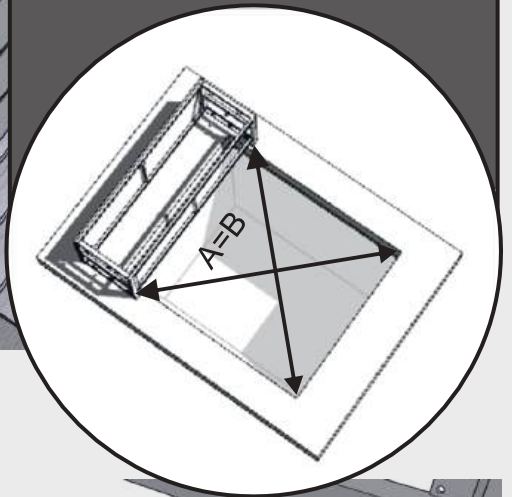

Anchor the structure at the four corners. Alternative anchoring methods are permitted depending on the type of drilled surface / Verankern Sie die Konstruktion an den vier Ecken. Ein anderer Verankerungsvariant ist ebenfalls zulässig, abhängig von der Art der gebohrten Oberfläche / Zakotwicz zabudowę w 4 narożnikach. Dopuszcza się również inny wariant kotwienia z uwagi na różne rodzaje wierconej powierzchni.



Housing box installation

Montage der Einbaukasten / Montaż zabudowy



Installation of the cladding on the back of the structure

Montage der Verkleidung an der Rückseite der Konstruktion / Montaż poszycia na tyle zabudowy

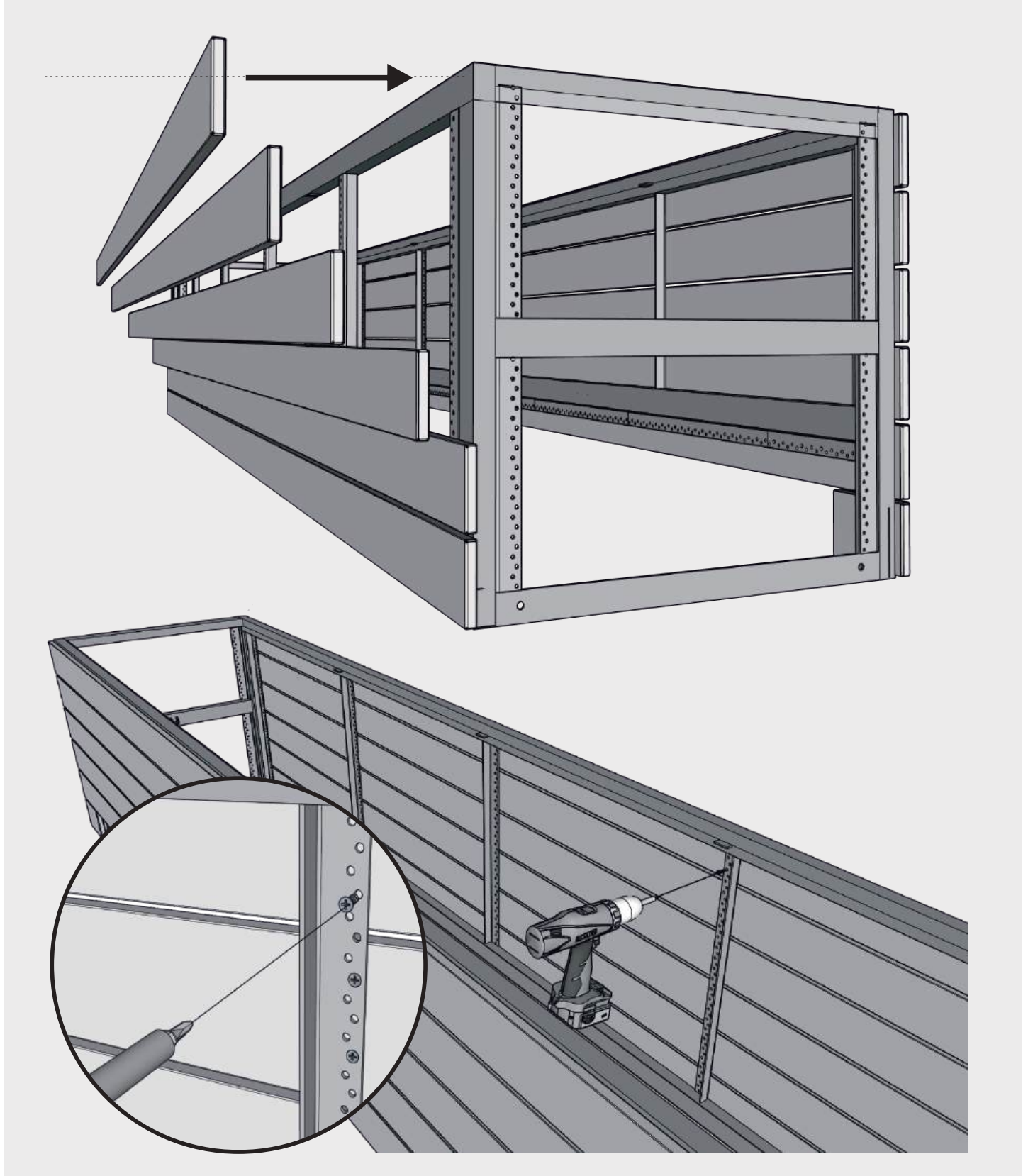



Housing box installation

Montage der Einbaukasten / Montaż zabudowy

Installation and adjustment of the shaft

Montage und Einstellung der Welle / Montaż i regulacja wału

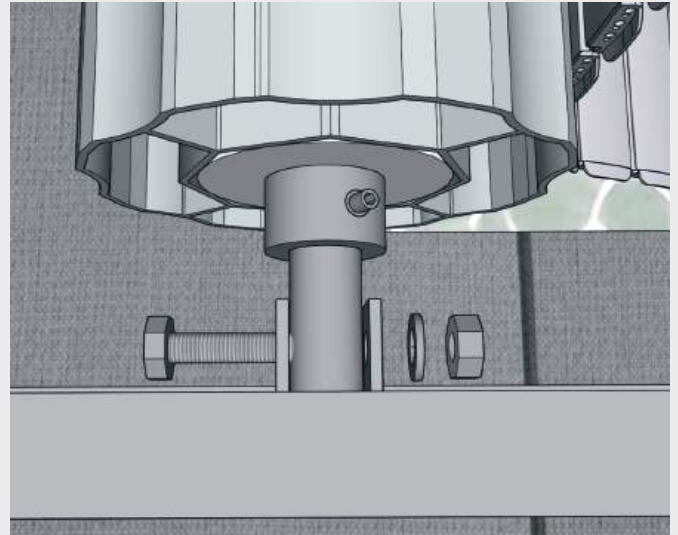
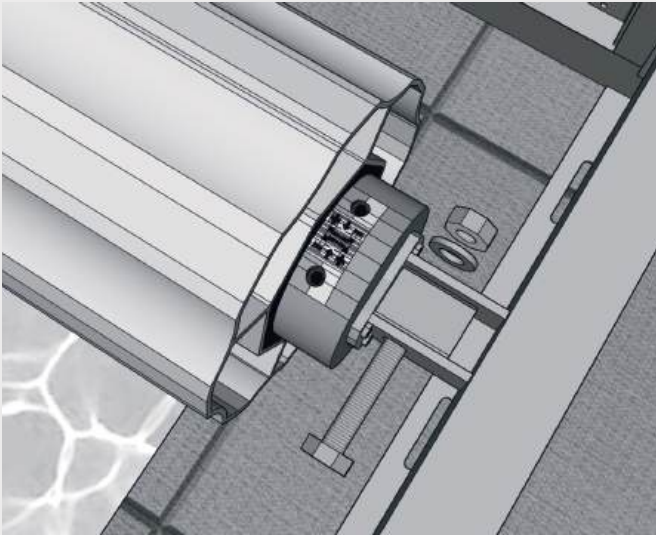

Adjustment of the shaft

Einstellung der Welle / Regulacja wału

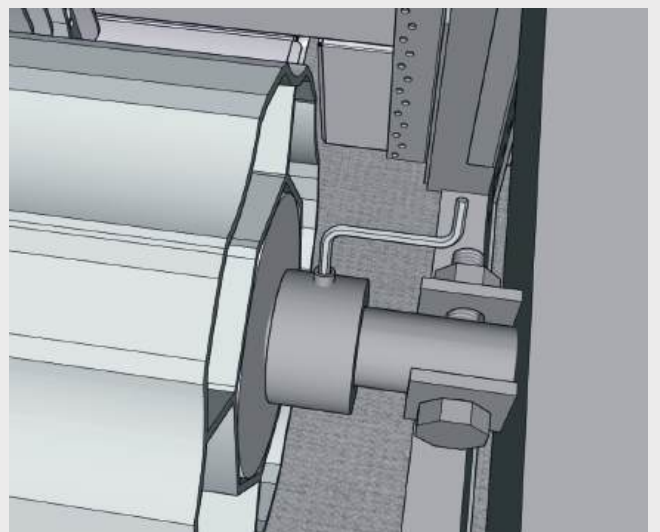
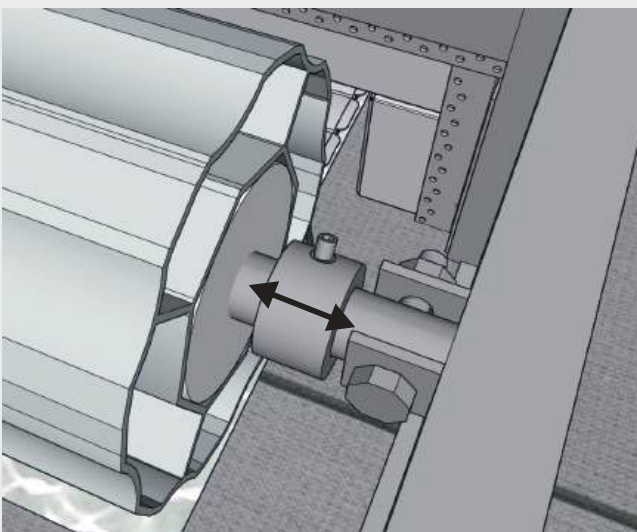

ADJUST THE SHAFT POSITION ON THE MANDREL / STELLEN SIE DIE POSITION DER WELLE AM STELLRING EIN / WYREGULUJ POZYCJĘ WAŁU NA TRZPIENIU



Roller shutter installation

Montage der Lamellen vom Schwimmbadrollladen / Montaż rolety

Profiles installation

Montage der Lamellen / Montaż profili

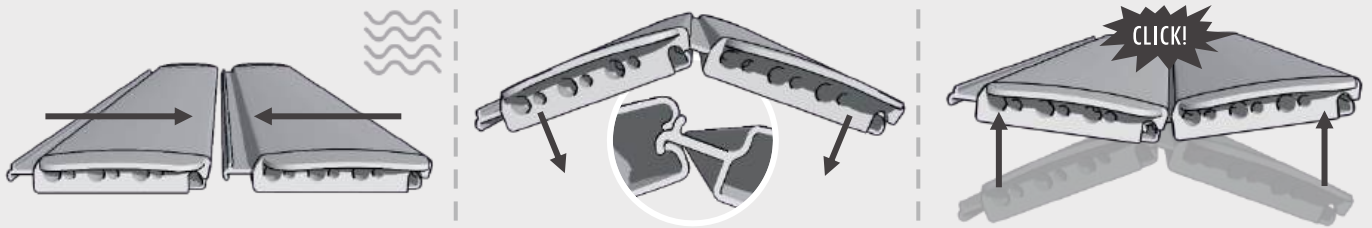

Direction of installing profiles on the water

Richtige Lage der Lamellen auf dem Wasser / Kierunek rozkładania profili na wodzie

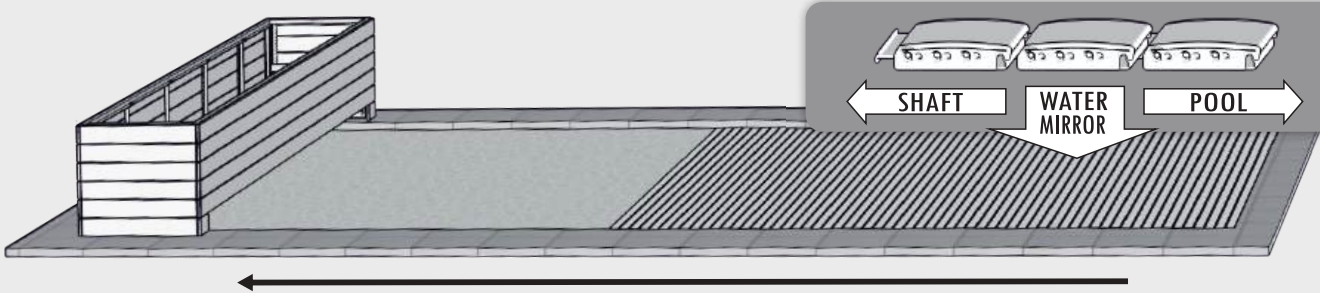

Belts installation (connecting profiles with shaft)

Montage der Gurte (Verbindung der Lamelle mit der Welle / Montaż pasów (połączenie profili z wałem)

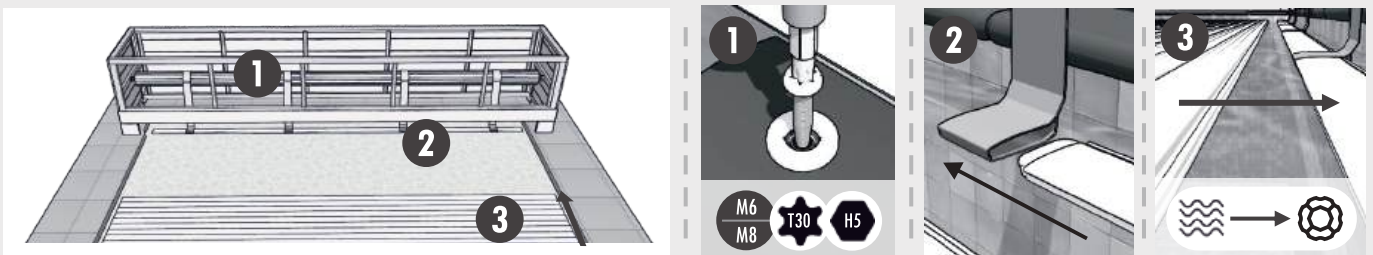

EN: Before installing the belts, the motor must be started in unwinding mode and you should wait until it has finished operating.

DE: Vor der Montage der Gurte muss der Motor im Abwicklungsmodus gestartet werden und man muss warten, bis er seine Arbeit beendet hat.

PL: Przed montażem pasów należy uruchomić silnik w trybie rozwijania i poczekać, aż zakończy pracę.

Profiles disassembly

Lamellen Demontage / Demontaż profili

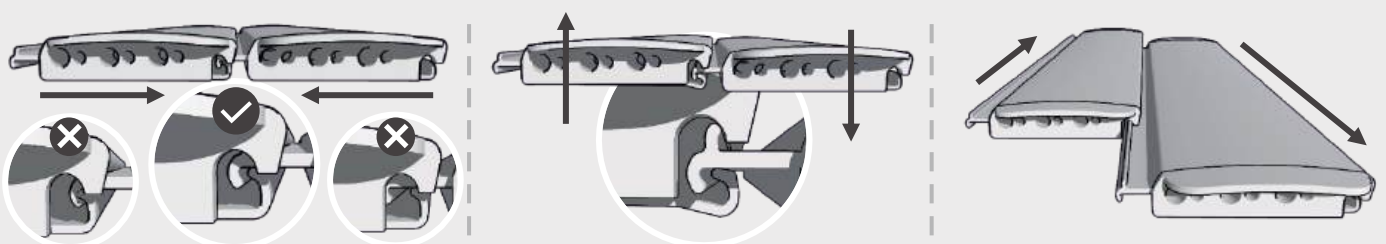



Profiles accessories installation

Montage von Rollladenzubehör / Montaż akcesoriów do rolety

Mounting the pin (limiter) to the overflow gutter

Montage der Pendelgleiter bei Überlaufrinnen / Montaż ogranicznika do rynny przelewowej

EN: THE NUMBER OF PAIRS OF PINS WILL VARY DEPENDING ON THE LENGTH OF THE POOL
DE: DIE ANZAHL DER STIFTPAARE HÄNGT VON DER LÄNGE DES POOLS AB.
PL: LICZBA PAR BOLCÓW BĘDZIE RÓŻNA W ZALEŻNOŚCI OD DŁUGOŚCI BASENU.

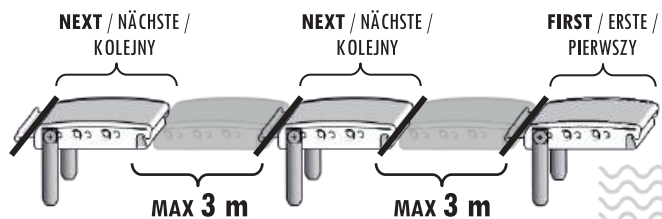

SURFACE ROLLER SHUTTER / ROLLADEN OBERFLUR / ROLETA NAWODNA

EN: ROLLERS FOR OVERFLOW GUTTER ARE MOUNTED ONLY TO THE FIRST PROFILE.
DE: FRONTABWEISER FÜR ÜBERLAUFRINNE WERDEN NUR AM ERSTEN PROFIL MONTIERT.
PL: ROLKI DO RYNNY PRZELEWOWEJ MONTUJEMY TYLKO DO PIERWSZEGO PROFILA.

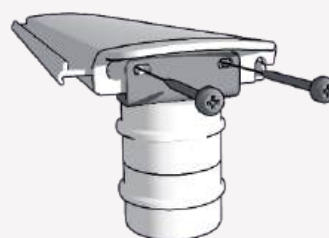
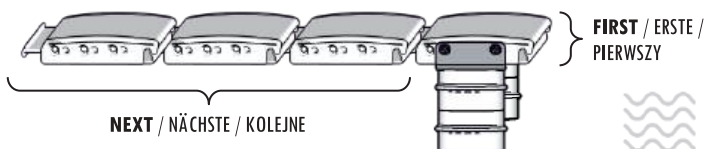

SURFACE ROLLER SHUTTER / ROLLADEN OBERFLUR / ROLETA NAWODNA

Installation of safety belts

Montage der Sicherheitsgurte / Montaż pasów bezpieczeństwa

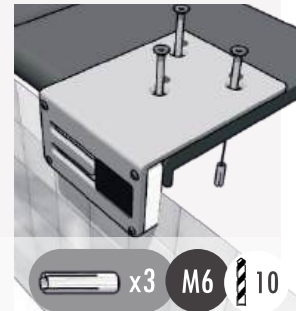
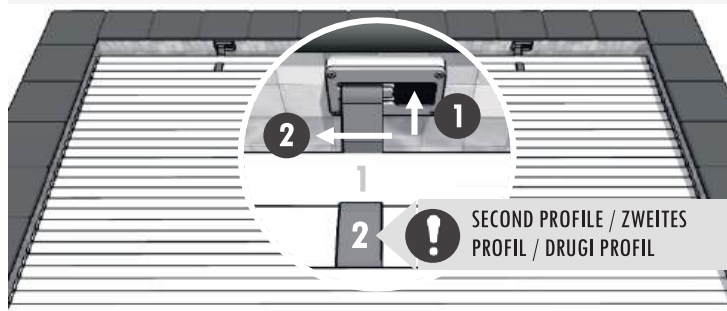

EN: THE POOL COVER HAS SAFETY BELTS, WHICH, IN THE EVENT OF AN UNFORTUNATE ACCIDENT, INCREASE THE CHANCE OF KEEPING THE CHILD AND ADULT ON THE SURFACE OF THE POOL, SIGNIFICANTLY REDUCING THE RISK OF DROWNING. SAFETY BELTS SHOULD BE FASTENED IMMEDIATELY AFTER CLOSING THE COVER.

ATTENTION! IT IS ESSENTIAL TO UNFASTEN YOUR SAFETY BELTS BEFORE OPENING THE POOL. FAILURE TO DO SO MAY BREAK THE BELTS, PROFILE OR EVEN DESTROY THE MOTOR (IN THE CASE OF AUTOMATIC ROLLER COVER).



DE: DER ROLLADEN VERFÜGT ÜBER SICHERHEITSGURTE, DIE IM FALLE EINES UNGLÜCKLICHEN UNFALLS DIE CHANCE ERHÖHEN, DAS KIND UND DEN ERWACHSENEN AUF DER OBERFLÄCHE DES POOLS ZU HALTEN, WODURCH DAS RISIKO DES ERTRINKENS ERHEBLICH VERRINGERT WIRD. DIE SICHERHEITSGURTE SOLLTEN SOFORT NACH DEM SCHLIESSEN DES ROLLADENS ANGELEGT WERDEN.

ACHTUNG! VOR DEM ÖFFNEN DES POOLS MÜSSEN SIE DIE SICHERHEITSGURTE LÖSEN. ANDERNFALLS KÖNNEN DIE SICHERHEITSGURTE REISSEN, DIE LAMELLEN ODER SOGAR DEN MOTOR (BEI AUTOMATISCHEN ROLLÄDEN) BESCHÄDIGEN.



PL: ROLETA BASENOWA POSIADA PASY BEZPIECZEŃSTWA, KTÓRYCH ZAPIĘCIE W PRZYPADKU NIEFORTUNNEGO WYPADKU, ZWIĘKSZA SZANSĘ NA UTRZYMANIE DZIECKA JAK RÓWNIEŻ OSOBY DOROSŁEJ NA POWIERZCHNI BASENU, ZNACZĄCO ZMNIJSZAJĄC PRZY TYM RYZYKO UTONIĘCIA. PASY BEZPIECZEŃSTWA NALEŻY ZAPINAĆ ZARAZ PO ZAMKNIĘCIU ROLETY.

UWAGA! NALEŻY KONIECZNIE ODPIĄĆ PASY BEZPIECZEŃSTWA PRZED OTWARCIEM BASENU. NIEZASTOSOWANIE SIĘ DO POWYŻSZEGO GROZI ZERWANIEM PASÓW BEZPIECZEŃSTWA, PROFILU LUB NAWET ZNISZCZENIEM SILNIKA (W PRZYPADKU ROLETY AUTOMATYCZNEJ).



Controller connection diagram

Steuerung-Anschlussdiagramm / Schemat podłączenia sterownika

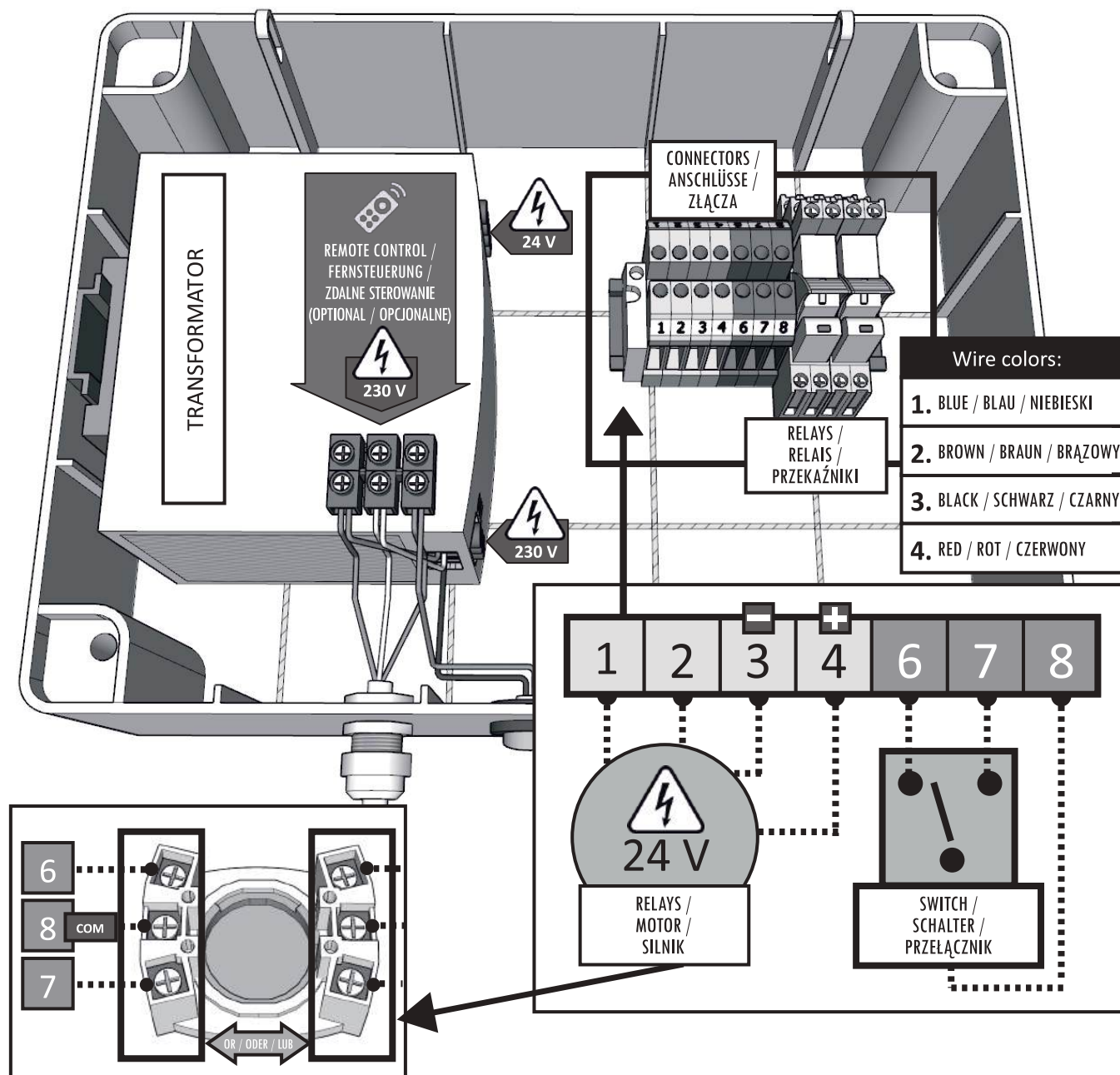

BE CAREFUL! / VORSICHTIG SEIN! / ZACHOWAJ OSTROŻNOŚĆ!



- WHEN OPERATING ELECTRICAL DEVICES, CERTAIN COMPONENTS, SUCH AS THE POWER SUPPLY, CARRY DANGEROUS VOLTAGES. PERSONAL INJURY OR DAMAGE TO PROPERTY MAY RESULT IN THE EVENT OF UNQUALIFIED PERSONS INTERVENING OR FAILURE TO OBSERVE WARNINGS.
- BEFORE INSTALLATION, SWITCH OFF ALL CABLES AND CONTROL DEVICES THAT ARE NOT STRICTLY NECESSARY FOR THE OPERATION OF THE DEVICE.
- THE DRIVE MAY ONLY BE OPERATED WITH A SAFE LOW VOLTAGE CURRENT. THIS MUST BE ENSURED BY THE CONTROL SYSTEM.

- BEIM BETRIEB ELEKTRISCHER GERÄTE STEHEN BESTIMMTE BAUTEILE, WIE Z. B. DAS NETZTEIL, UNTER GEFÄHRLICHER SPANNUNG. BEI UNBEOFUGTEN EINGRIFFEN ODER NICHTBEACHTUNG VON WARNHINWEISEN KÖNNEN PERSONEN- ODER SACHSCHÄDEN ENTSTEHEN.
- SCHALTEN SIE VOR DER INSTALLATION ALLE KABEL UND STEUERGERÄTE AB, DIE NICHT UNBEDINGT FÜR DEN BETRIEB DES GERÄTES ERFORDERLICH SIND.
- DER ANTRIEB DARF NUR MIT SICHEM SCHWACHSTROM BETRIEBEN WERDEN. DIES MUSS DURCH DAS LEITSYSTEM GEWÄHRLEISTET WERDEN.

- PODCZAS EKSPLOATACJI URZĄDZEŃ ELEKTRYCZNYCH, OKREŚLONE ELEMENTY, JAK NP. ZASILACZ, ZNAJDUJĄ SIĘ POD NIEBEZPIECZNYM NAPIĘCIEM ELEKTRYCZNYM. W PRZYPADKU INGERENCJI OSÓB NIEWYKwalifikowanych LUB NIEPRZESTRZEGANIA WSKAZÓWEK OSTRZEGAWCZYCH MOŻE DOJŚĆ DO OBRĄZEŃ CIAŁA LUB SZKÓD MATERIALNYCH.
- PRZED INSTALACJĄ NALEŻY WYŁĄCZYĆ WSZYSTKIE PRZEWODY I URZĄDZENIA STERUJĄCE, KTÓRE NIE SĄ BEZWZGLĘDNE KONIECZNE DO PRACY URZĄDZENIA.
- NAPĘD MOŻE BYĆ ZASILANY WYŁĄCZNIE BEZPIECZNYM PRĄDEM NISKONAPIĘCIOWYM - UKŁAD STEROWANIA.



Limit switch adjustment /

Einstellung des Endschalters / Regulacja krańcówek

Limit switch adjustment

Einstellung des Endschalters / Regulacja krańcówek

1

EN: **TO ADJUST THE LIMIT SWITCHES, USE THE REGULATOR INCLUDED IN THE SET IN PACKAGE NO. 1.**
DE: ZUM EINSTELLEN DER ENDSCHALTER VERWENDEN SIE DEN IM SET IM PAKET NR. 1 ENTHALTENEN REGLER.
PL: DO REGULACJI KRAŃCÓWEK NALEŻY UŻYĆ REGULATORA DOŁĄCZONEGO DO ZESTAWU W PACZCE NR.1.

#1

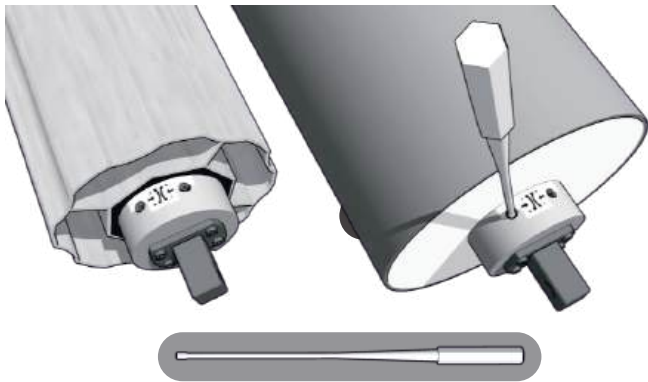

DIRECTION OF ROTATION OF THE MOTOR
/ DREHRICHTUNG DES MOTORS /
KIERUNEK OBROTU SILNIKA

LIMIT SWITCH CONTROL /
ENDSCHALTERSTEUERUNG /
STEROWANIE KRAŃCÓWKĄ

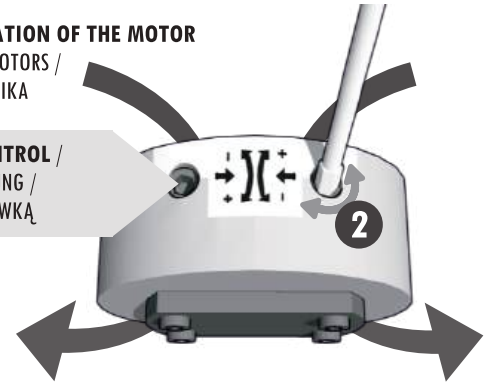

2

WHILE THE ENGINE IS OPERATING / WÄHREND DER MOTOR LÄUFT / PODCZAS PRACY SILNIKA



EN: **IF THE ENGINE STOPS TOO EARLY (BEFORE SETTING THE SHAFT IN THE DESIRED POSITION), ADJUST THE LIMIT SWITCH TOWARDS PLUS (+) UNTIL THE ENGINE STOPS.**
DE: WENN DER MOTOR VORZEITIG STOPPT (BEVOR SIE DIE WELLE IN DIE GEWÜNSCHTE POSITION BRINGEN), STELLEN SIE DEN ENDSCHALTER IN RICHTUNG PLUS (+) EIN, BIS DER MOTOR STOPPT.
PL: JEŚLI SILNIK ZATRZYMA SIĘ PRZEDWCZEŚNIE (PRZED USTAWIENIEM WAŁU W ŻĄDANEJ POZYCJI) NALEŻY REGULOWAĆ KRAŃCÓWKĘ W KIERUNKU PLUSA (+) DO MOMENTU ZATRZYMANIA SIĘ SILNIKA.



EN: **IF THE MOTOR STOPS TOO LATE (DOES NOT TURN OFF IN THE DESIRED POSITION AFTER THE ENTIRE ROLLER WINDS), ADJUST THE LIMIT SWITCH TOWARDS MINUS (-) UNTIL THE MOTOR STOPS.**
DE: WENN DER MOTOR ZU SPÄT STOPPT (SCHALTET SICH NICHT IN DER GEWÜNSCHTEN POSITION AUS, NACHDEM DER GESAMTE WICKLER ROLLT), STELLEN SIE DEN ENDSCHALTER RICHTUNG MINUS (-) EIN, BIS DER MOTOR STOPPT.
PL: JEŚLI SILNIK ZATRZYMA SIĘ ZA PÓŹNO (NIE WYŁĄCZA SIĘ W ŻĄDANEJ POZYCJI PO NAWINIĘCIU CAŁEJ ROLETY) NALEŻY REGULOWAĆ KRAŃCÓWKĘ W KIERUNKU MINUSA (-) DO MOMENTU ZATRZYMANIA SIĘ SILNIKA.



EN: **THE DIRECTION OF ROLLING AND UNROLLING THE ROLLER SHUTTER DEPENDS ON THE SIDE OF THE SHAFT ON WHICH THE MOTOR IS MOUNTED.**
DE: DIE RICHTUNG DES AUF- UND ABROLLENS DES ROLLADENS HÄNGT VON DER SEITE DER ACHSE AB, AN DER MOTOR MONTIERT IST.
PL: KIERUNEK ZWIJANIA I ROZWIJANIA ROLETY JEST ZALEŻNY OD STRONY WAŁU, PO KTÓREJ JEST ZAMONTOWANY SILNIK.

Programming the remote

Programmierung der Fernbedienung / Programowanie pilota

NF P90-308

FRENCH STANDARD
FRANZÖSISCHER STANDARD
NORMA FRANCUSKA

EN: **BY STANDARD, THE REMOTE CONTAINED IN THE SET IS ALREADY PAIRED WITH THE RECEIVER AND SET TO PULSE MAINTAIN MODE (NORMAL).**

DE: STANDARDMÄßIG IST DIE IM SET ENTHALTENE FERNBEDIENUNG BEREITS MIT DEM EMPFÄNGER GEPART UND AUF DEN PULSWARTUNGSMODUS EINGESTELLT (NORMAL).

PL: STANDARDOWO PILOT W ZESTAWIE JEST JUŻ SPAROWANY Z ODBIORNIKIEM I USTAWIONY W TRYBIE PODTRZYMANIA IMPULSU (NORMALNYM).

PAIRING THE REMOTE WITH THE RECEIVER /
KOPPELN DER FERNBEDIENUNG MIT DEM EMPFÄNGER
/ PAROWANIE PILOTA Z ODBIORNIKIEM

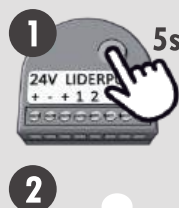

CHANGING THE NORMAL – SAFE MODE* /
ÄNDERN DES NORMALEN – SICHEREN MODUS* /
ZMIANA TRYBU NORMALNY – BEZPIECZNY*





Housing box installation

Montage der Einbaukasten / Montaż zabudowy



Installation of the cladding on the side of the structure

Montage der Verkleidung an der Seite der Konstruktion / Montaż poszycia bocznego konstrukcji

Variant
Variante
Wariant

1

Cladding made of wooden boards or aluminium profiles / Verkleidung aus Brettern oder Aluminiumprofilen / Poszycie z deski lub profili aluminiowych

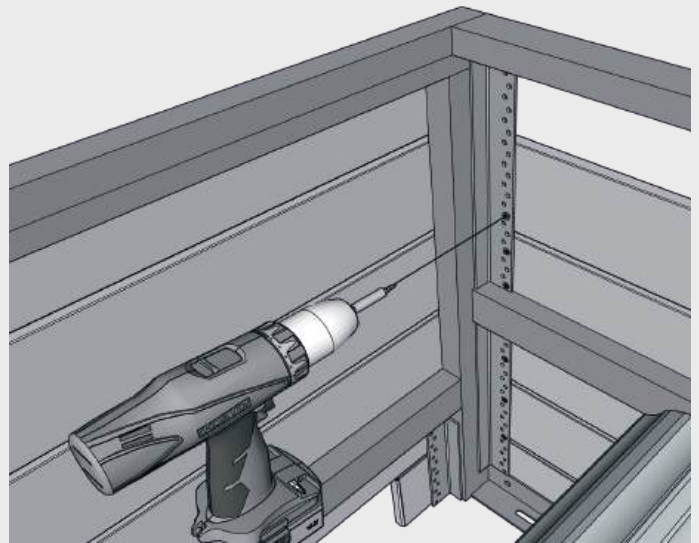
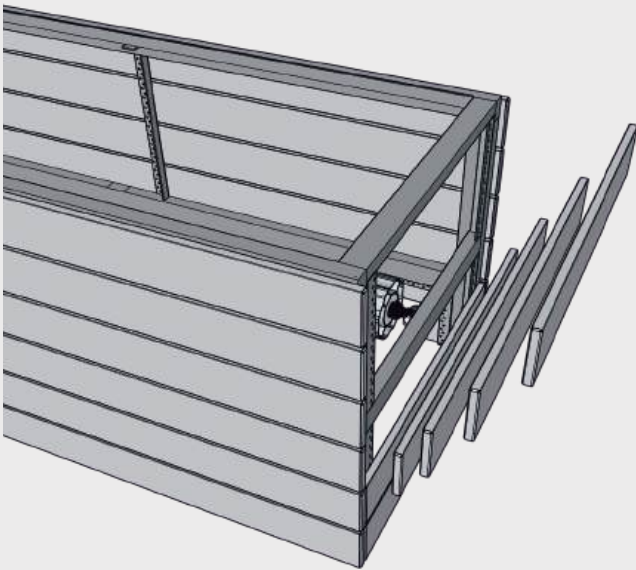

Variant
Variante
Wariant

2

Cladding made of stainless steel sheet / Verkleidung aus Edelstahlblech / Poszycie z arkusza blachy nierdzewnej

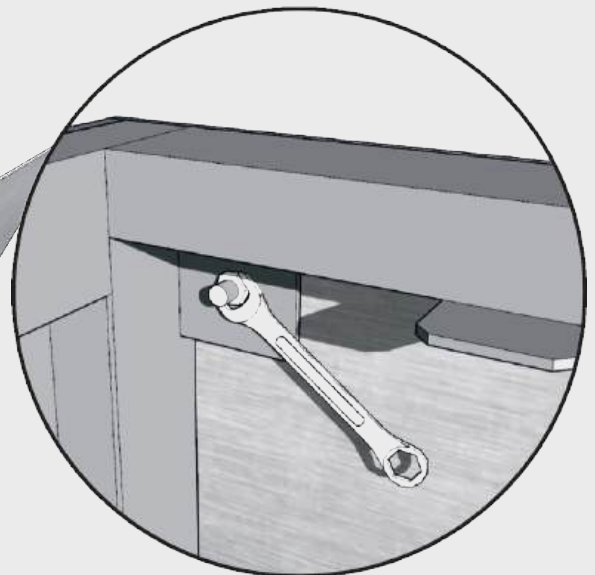
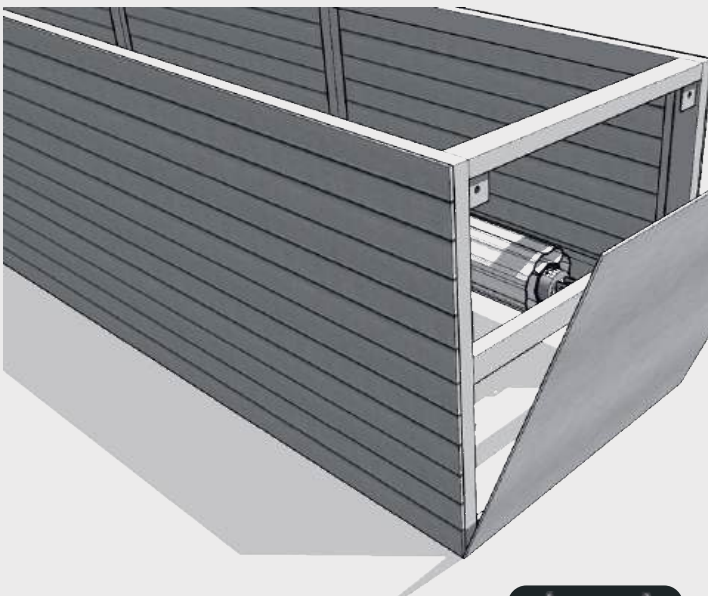

M8





Housing box installation

Montage der Einbaukasten / Montaż zabudowy



Installation of the cladding on the cover of the structure

Montage der Verkleidung auf der Abdeckung der Konstruktion / Montaż poszycia na pokrywie zabudowy

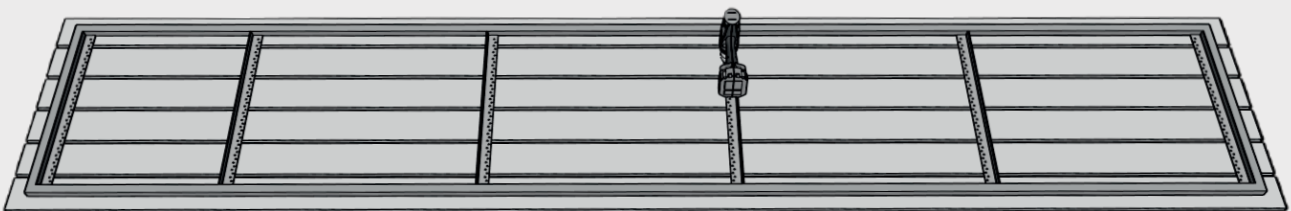
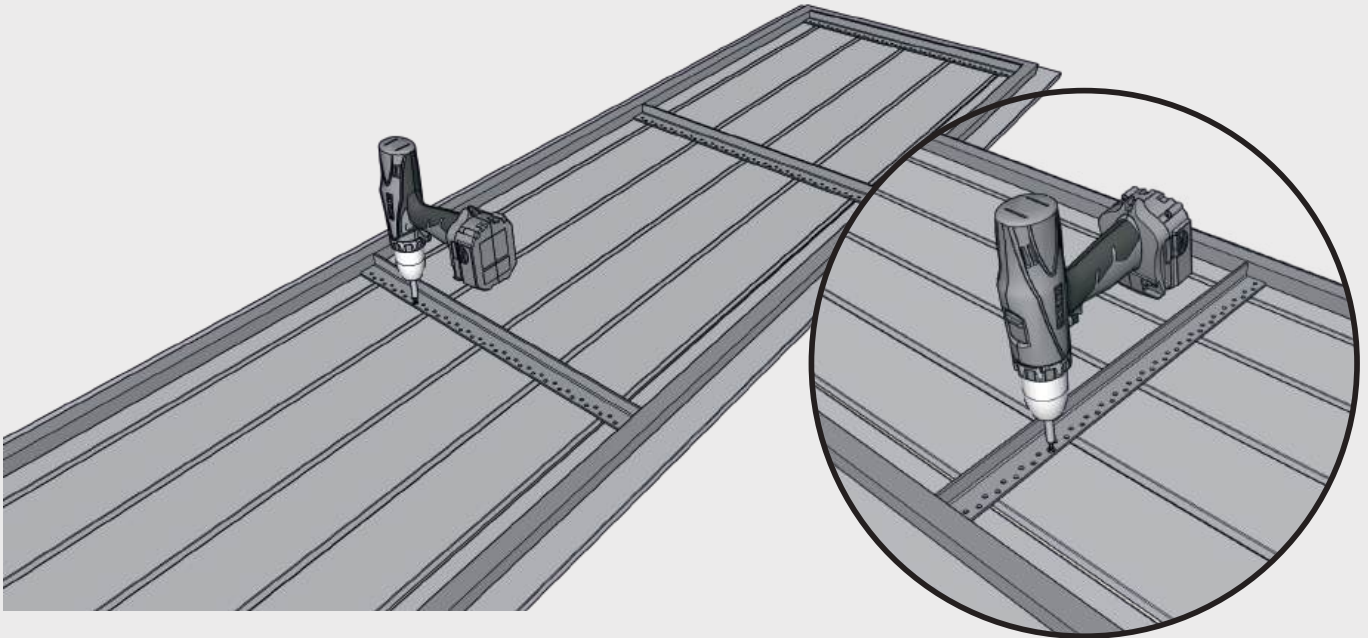

Installation of the cover

Montage der Abdeckung / Montaż pokrywy

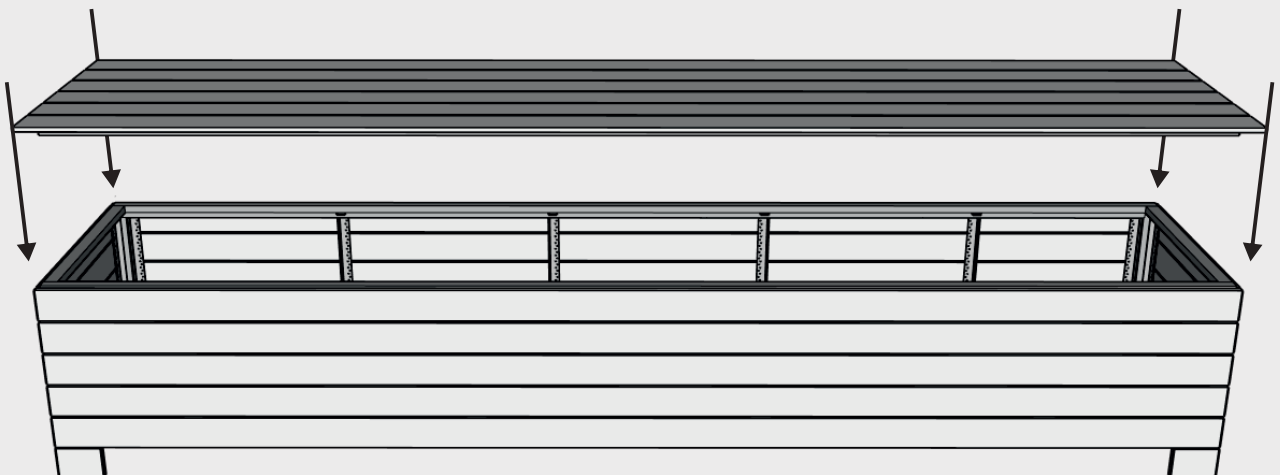



Safe use, cleaning and maintenance

Sichere Verwendung, Reinigung und Wartung / Bezpieczne użytkowanie, czyszczenie i konserwacja

Hazards and responsible use

Gefahren und verantwortungsvoller Gebrauch / Zagrożenia i odpowiedzialne użytkowanie

EN

The risk of hazards during the use of the pool cover has been minimized through a series of tests. However, special caution should always be exercised near the pool! The pool can pose a serious danger to children. For this reason, the presence of a responsible adult and active supervision is necessary. The pool cover guarantees safety only when it is closed, properly secured, and installed in accordance with this manual. The cover is not a substitute for the attentiveness of parents or responsible individuals. The cover is a reliable factor in protecting small children. It is prohibited to deliberately step on or jump on the roller. Children should not be allowed to play with the cover, lift it, or insert their hands or feet into the technical gaps. We recommend familiarizing yourself with first aid guidelines.

DE

Durch eine Reihe von Tests wurde das Gefährdungsrisiko bei der Nutzung des Schwimbadrollladens minimiert. In der Nähe eines Schwimmbeckens ist jedoch immer äußerste Vorsicht geboten! Ein Schwimmbecken kann für Kinder eine ernsthafte Gefahr darstellen. Aus diesem Grund ist die Anwesenheit eines verantwortlichen Erwachsenen und eine aktive Aufsicht erforderlich. Ein Schwimbadrollladen gewährleistet Sicherheit nur, wenn er geschlossen, gut gesichert und gemäß dieser Anleitung montiert ist. Das Abdecken ersetzt nicht die Aufmerksamkeit der Eltern oder verantwortlichen Personen. Das Abdecken ist ein wichtiger Faktor zum Schutz von Kleinkindern. Es ist verboten, absichtlich auf den Rollladen zu klettern oder darauf zu springen. Es ist Kindern nicht gestattet, mit dem Rollladen zu spielen, ihn anzuheben oder Hände oder Füße in die technischen Öffnungen zu stecken. Wir empfehlen Ihnen, sich mit den Grundsätzen der Ersten Hilfe vertraut zu machen.

PL

Ryzyko zagrożeń podczas użytkowania rolety basenowej zostało zminimalizowane na drodze szeregu testów. Nie mniej jednak w pobliżu basenu zawsze należy zachować szczególną ostrożność! Basen może stanowić poważne zagrożenie dla dzieci. Z tego względu konieczna jest obecność odpowiedzialnej osoby dorosłej i aktywny nadzór. Przykrycie basenowe gwarantuje bezpieczeństwo tylko w przypadku zamkniętego, dobrze zabezpieczonego i zamontowanego w sposób zgodny z niniejszą instrukcją przykrycia. Przykrycie nie jest środkiem zastępczym dla uważności rodziców lub osób odpowiedzialnych. Przykrycie jest miarodajnym faktorem dla ochrony małych dzieci. Zabronione jest umyślne wchodzenie, czy skakanie po roletcie. Nie wolno dopuścić aby dzieci bawiły się roletą, podnosiły ją lub wkładały ręce lub nogi w szczeliny techniczne. Zalecamy zapoznanie się z zasadami udzielania pierwszej pomocy.

Installation and safety instructions

Installations- und Sicherheitshinweise / Montaż i wskazówki bezpieczeństwa

EN

The installation and transport of the cover should be carried out by two responsible adults. During the installation, no third parties or objects that could cause mechanical damage should be in the pool. The pool cover is equipped with safety belts, which, when fastened in the event of an unfortunate accident, increase the chances of keeping both a child and an adult afloat, significantly reducing the risk of drowning. The safety belts should be fastened immediately after closing the cover. Warning! The safety belts must be undone before opening the pool. Failure to comply with this may result in the safety belts being torn. To ensure the proper functioning of the roller, it is important to maintain the appropriate water level in the pool, so that the roller can move freely without contact with any obstacles.

DE

Die Montage und der Transport der Abdeckung sollte von zwei verantwortlichen Erwachsenen durchgeführt werden. Während der Montage dürfen sich keine Dritten und keine Gegenstände im Becken befinden, die mechanische Schäden verursachen können. Der Schwimbadrollladen ist mit Sicherheitsgurten ausgestattet, die, wenn sie im Falle eines Unfalls angelegt werden, die Wahrscheinlichkeit erhöhen, dass ein Kind und ein Erwachsener auf der Pooloberfläche bleiben, wodurch die Gefahr des Ertrinkens deutlich verringert wird. Nach dem Schließen des Rollladens müssen die Sicherheitsgurte sofort angelegt werden. Achtung! Denken Sie unbedingt daran, Ihre Sicherheitsgurte zu lösen, bevor Sie den Pool öffnen. Bei Nichtbeachtung der obigen Hinweise kann es zum Reißen des Sicherheitsgurtes kommen. Damit der Rollladen ordnungsgemäß funktioniert, müssen Sie sicherstellen, dass der Wasserstand im Becken ausreichend ist, sodass der Rollladen ungehindert fließen kann, ohne dass er mit Hindernissen in Berührung kommt.

PL

Montaż przykrycia jak i transport należy wykonać w dwie odpowiedzialne osoby dorosłe. Podczas montażu w basenie nie mogą znajdować się osoby trzecie, ani żaden przedmiot, mogący spowodować uszkodzenia mechaniczne. Roleta basenowa posiada pasy bezpieczeństwa, których napięcie w przypadku niefortunnego wypadku, zwiększa szansę na utrzymanie dziecka jak również osoby dorosłej na powierzchni basenu, znacząco zmniejszając przy tym ryzyko utonięcia. Pasy bezpieczeństwa należy zapinać zaraz po zamknięciu rolety. Uwaga! Należy koniecznie odpiąć pasy bezpieczeństwa przed otwarciem basenu. Niezastosowanie się do powyższego grozi zerwaniem pasów bezpieczeństwa. W celu właściwego funkcjonowania rolety należy dbać o odpowiedni poziom wody w basenie, aby roleta miała swobodny przepływ bez kontaktu z ewentualnymi przeszkodami.



Safe use, cleaning and maintenance

Sichere Verwendung, Reinigung und Wartung / Bezpieczne użytkowanie, czyszczenie i konserwacja

Cover operation, water filling and draining

Rollladenbedienung, Wasser einfüllen und ablassen / Obsługa rolety, napełnianie i spuszczenie wody

EN

The roller shutter should be unrolled only after filling the pool with water to the desired level. The roller shutter should not be unrolled if the pool is not filled with water, as this may cause damage to the roller. When draining water from the pool, the roller should be rolled up beforehand. The person operating the cover is responsible for ensuring that no one and nothing is in the pool during the unrolling and rolling of the roller shutter. Children are not allowed to use the reel, as improper use may result in injury! Only adults and responsible individuals may use it!

DE

Die Schaumstoffabdeckung sollte ausgerollt werden, nachdem das Becken bis zum gewünschten Füllstand mit Wasser gefüllt ist. Rollen Sie die Abdeckung nicht aus, wenn der Pool nicht mit Wasser gefüllt ist, da dies zu einer Beschädigung der Abdeckung führen kann. Beim Ablassen des Wassers aus dem Pool sollte zuerst die Abdeckung aufgerollt werden. Die Person, die die Abdeckung bedient, ist dafür verantwortlich, dass sich beim Auf- und Abrollen der Abdeckung niemand oder irgendetwas im Becken befindet. Kinder dürfen die Aufrollvorrichtung nicht bedienen, da unsachgemäßer Gebrauch zu Verletzungen führen kann! Die Bedienung darf nur von Erwachsenen und verantwortlichen Personen erfolgen!

PL

Roletę należy rozwijać po uprzednim napełnieniu basenu wodą do pożądanego stanu. Nie należy rozwijać rolety jeżeli basen nie jest wypełniony wodą, może to skutkować uszkodzeniem rolety. Podczas spuszczenia wody z basenu należy roletę uprzednio zwinąć. Osoba sterująca przykryciem jest odpowiedzialna za to, aby podczas rozwijania i zwijania rolety nikt i nic nie znajdowało się w basenie. Dzieciom nie wolno korzystać ze zwijarki, gdyż nieodpowiednie użycie grozi urazem! Mogą z niej korzystać tylko osoby dorosłe i odpowiedzialne!

Cleaning tips

Hinweise zur Reinigung / Wskazówki dotyczące czyszczenia

EN

The cover should be cleaned manually (e.g., with a cloth) or with a pressure washer once every 1-2 weeks to remove organic and mineral deposits. A special cleaning agent designed for PVC can be used. Corrosive, foaming, or dissolving agents, as well as abrasive sponges, should not be used. When cleaning, do not step on the cover.

DE

Der Rollladen sollte alle 1 - 2 Wochen manuell (z.B. mit einem Tuch) oder mit einem Hochdruckreiniger gereinigt werden, um organische Ablagerungen und Steinbeläge zu entfernen. Sie können ein spezielles Reinigungsmittel für PVC verwenden. Verwenden Sie keine ätzenden, schäumenden oder auflösenden Mittel oder scharfe Schwämme. Treten Sie während der Reinigung nicht auf die Abdeckung.

PL

Roletę należy czyścić manualnie (np. za pomocą ścierki) lub myjką wysokociśnieniową raz na 1-2 tygodnie w celu zmycia osadów organicznych i kamiennych. Można użyć specjalnego środka przeznaczonego do czyszczenia PCV. Nie należy stosować żrących, pianiących lub rozpuszczających środków ani ostrych gąbek. Podczas czyszczenia nie należy wchodzić na przykrycie.

Tips for malfunctions

Hinweise bei Funktionsstörungen / Wskazówki dotyczące nieprawidłowości funkcjonowania

EN

Any malfunctions of the roller shutter should be reported to the installer for proper diagnosis. In the event of a failure, jamming, or blockage of the pool cover, contact the roller shutter installer.

DE

Funktionsstörungen des Rollladens sollten dem Rollladeninstallateur gemeldet werden, um eine ordnungsgemäße Diagnose zu erhalten. Im Falle eines Ausfalls, einer Blockierung oder eines Blockierens des Schwimmbadrollladens wenden Sie sich bitte an den Rollladeninstallateur.

PL

Nieprawidłowości funkcjonowania rolety należy zgłaszać instalatorowi rolety w celu otrzymania właściwej diagnozy. W przypadku awarii rolety basenowej, zakleszczenia się lub zablokowania, należy skontaktować się z instalatorem rolety.



Safe use, cleaning and maintenance

Sichere Verwendung, Reinigung und Wartung / Bezpieczne użytkowanie, czyszczenie i konserwacja

Maintenance of mechanisms

Konservierung der Mechanismen / Konserwacja mechanizmów

EN

The user of the roller shutter should periodically check the proper functioning of the mechanisms. The gap between the pin entering the shaft from the side of the end post may require additional lubrication, which can be noticed by a characteristic metallic sound. To do this, the limiting collar on the shaft should be unscrewed using a 3mm hex key. Once finished, the collar should be moved back and screwed tight again.

DE

Der Rollladenbenutzer sollte regelmäßig die ordnungsgemäße Funktion der Mechanismen überprüfen. Der Spalt zwischen dem Stift, der von der Seite des Endpfostens in die Welle eintritt, erfordert möglicherweise eine zusätzliche Schmierung, was durch ein charakteristisches metallisches Geräusch erkennbar ist. Lösen Sie dazu mit einem Innensechskantschlüssel (Größe 3) den Ring, der die Bewegung der Welle begrenzt. Wenn Sie fertig sind, passen Sie den Stelling erneut an und ziehen Sie ihn fest.

PL

Użytkownik rolety powinien co pewien czas zwrócić uwagę na prawidłowość działania mechanizmów. Szczelina między trzpieniem wchodzącym w wał od strony słupka kończącego może wymagać dodatkowego smarowania co można zauważyć przez charakterystyczny metaliczny dźwięk. W tym celu należy odkręcić za pomocą klucza imbusowego (rozmiar 3) kołnierz ograniczający przesuw wałka. Po zakończeniu należy ponownie dosunąć i przykręcić kołnierz.



Terms of warranty

Garantiebedingungen / Warunki gwarancji

GENERAL WARRANTY CONDITIONS (GTC)

§ 1. General

1. Liderpool spółka z o.o. with its registered office in Witkowo, 29 Dworcowa Street, 62-230 Witkowo, holding NIP 7842529242, REGON 520745499 (hereinafter referred to as the "manufacturer"), hereby provides the recipient (hereinafter: the "client") with a guarantee on the terms and conditions described in this document (hereinafter: "GTC" or "TOG").
2. Please read the enclosed user manual carefully before using the product.

§ 2. Warranty period

1. The warranty period is 3 years for P60, PC60 and PC66 profiles.
2. The warranty period is 2 years for all coiling mechanisms, structures, fasteners and all other components, sub-assemblies.
3. The warranty period for safety covers, winter covers, protective netting is 3 years for the replaced parts: PVC material, aluminum profiles, stainless steel fasteners, buckles and belts.
4. The warranty period for the reel crank is 2 years.
5. The warranty period for the electric winding crank is 1 year for mechanical parts and 6 months for electrical components. Batteries are not covered by the warranty.
6. The warranty period is counted from the day the device is delivered to the client. Defects reported to the manufacturer after the warranty period has expired are not covered by the warranty.
7. Only the invoice is considered a valid warranty document.

§ 3. Warranty terms and conditions

1. The warranty covers all costs of substitution of materials, components or financial compensation if the damage is due to manufacturing oversights or material defects and is not the result of improper use or negligence on the part of the customer.
2. If the complaint is checked and accepted by the manufacturer, only the defective parts will be replaced or the customer will receive a financial refund. The method of compensation is decided by the seller.
3. A written complaint must be submitted within 5 working days after the irregularity has been observed.
4. Any warranty claims can be asserted after full payment of the order according to the payment term.
5. Assembly, disassembly and transportation costs are not covered by the warranty. The manufacturer's liability is void if the defect is caused by improper actions by the user or failure to comply with the applicable instructions for installation, connection and use.
6. Warranty claims can only be accepted on our products that have been installed, serviced and maintained by qualified personnel.
7. Warranty work does not extend the warranty period.
8. The advertised goods delivered to our factory for processing must be clean and dry, regardless of whether they are under warranty. If dirty or wet goods are delivered, cleaning costs will be charged.
9. Any liability for direct and indirect damages is not covered by the warranty. You should seek advice from your liability insurer in this regard and include such risks in your UBE policy.
10. In the case of a visual complaint of anodized aluminum profiles and tubes, remember to assess the quality of the anodized surface in accordance with the requirements of QUALANOD.

§ 4. Warranty conditions for profiles, coilers and their components

1. The warranty does not cover damage caused by:
 - As a result of improper handling or exceptional loads such as hail/storm, hurricane winds or excessive snow loads.
 - Caused by abrasion, freezing, chemical, electrical or electrostatic influence.
 - Intentionally caused.
 - Caused by the action of microorganisms such as algae and the like (mainly caused by improper water treatment).
 - In the event of extremely strong winds in outdoor pools with an overflow gutter, we recommend rolling up the shutter or installing and using a wind protection system to reduce the likelihood of damage caused by hurricane winds. However, even the use of a wind protection system does not exclude damage caused by extreme forces.
2. Due to the elasticity characteristic of the material used, and thus susceptibility to linear expansion under the influence of temperature changes, dimensional fluctuations are allowed. The dimension of the finished P60, PC60 and PC66 profile may vary within $\pm 0.12\%$, which is fully normal and acceptable.



Terms of warranty

Garantiebedingungen / Warunki gwarancji

3. Changing the color tone cannot be seen as a defect as it is proper for this product.
4. Integration of water in parts that are not classified as waterproof are not eligible for warranty service.
5. Wood is a natural product, the deformation and color changes caused by weathering, temperature and UV radiation cannot be the basis for warranty.
6. We only use the highest quality raw materials. For ground reels, we use stainless steel 304L, V2A (1.4306), stainless steel V4A (1.4404) or anodized aluminum. For the underwater variants, we only use 316L, V4A (1.4404) stainless steel.
7. Salt electrolysis is possible in combination with P60, PC60 and PC66 profiles, but years of experience show that corrosion and discoloration on the surface cannot be ruled out in places. Many systems do not measure free chlorine, so the chloride count is higher than it should be. As a manufacturer, we recommend the use of free chlorine measurement in combination with salt electrolysis.
8. It is important that the water quality meets m.in. the following conditions:
 - Ph: 7.0 – 7.6
 - Water temperature maximum: 36°C
 - Total amount of salt compounds (chlorides): <5000 PPM
 - Fe: < 0.2 mg/l - Do not fill swimming pools with water from the well.
9. It is also important to avoid galvanic corrosion. Do not allow contact with other stainless steel metals. In addition, carbon steel should never come into contact with stainless steel. To avoid carbon pollution. Some water treatment systems require the pool to be grounded to avoid stray currents and the resulting corrosion.
10. Stainless steel parts are recommended, especially parts that are partially above and below water, parts in the pool where the water flow is low, and parts are sensitive to limescale and dirt build-up. In the case of indoor/indoor pools, the evaporation and condensation that occurs there should be constantly observed.
11. The above terms and conditions are incomplete. There are also other causes of corrosion.
12. The installer is responsible for the correct application of our products and materials. Corrosion resulting from improper use can never be the basis for a warranty.
13. Profiles made of pvc or pc (polycarbonate) are sealed with silicone.
14. Pc profiles are harder and have greater impact resistance, so they better protect m.in from hail. However, Liderpool does not guarantee hail damage! In the case of pvc profiles, it should be noted that they are more sensitive to higher temperatures. Damage caused by overheating of the profiles is not the basis for a warranty. Profiles with the upper part can fog up (condense) as a result of temperature changes. This is completely normal from a technical point of view and does not affect the functions of the roller shutter in any way. The formation of condensation is not a basis for a complaint. A safety cover also protects the pool in winter. Snow cover over 10 cm should be removed from the surface with a broom or mop. Make sure that the water level in the pool does not rise by pouring onto the tarpaulin. In order to store the cover in winter, in order to avoid imprinting the fabric, move the fasteners to the side, to a position where they will not interfere with it.
15. Original stickers with the serial numbers of the engine and control box are a condition for accepting a complaint - their loss or destruction will void the warranty.

§ 5. Warranty conditions for safety covers, winter covers, protective netting and their components

§ 6. Complaint

1. A complaint should be delivered within 7 days after the irregularity has been observed in electronic form by e-mail and must include:
 - a) Client's data.
 - b) Data of the person reporting the defect (if the person reporting the defect is a person other than the customer).
 - c) The original or copy of the invoice.
 - d) The detailed description of the defect.
 - e) If possible, photographs showing the defect.
2. Filing a complaint in violation of paragraph 1 may prolong the process of considering the complaint or cause it to be rejected.
3. The complained device should be delivered to the manufacturer's address to the complaint department, i.e.:

Liderpool Sp. z o.o., 29 Dworcowa Street, 62-230 Witkowo, Poland

4. The client should properly secure the device for the duration of transport as part of the complaint report.



Terms of warranty

Garantiebedingungen / Warunki gwarancji

ALLGEMEINE GEWÄHRLEISTUNGSBEDINGUNGEN (AGB)

§ 1. Allgemeine Bestimmungen

1. Die Firma Liderpool Spółka z o.o. mit Sitz in Witkowo, ul. Dworcowa 29, 62-230 Witkowo, Umsatzsteuer-Identifikationsnummer 7842529242, Regon 520745499 (im Folgenden: "Hersteller") gewährt dem Käufer (im Folgenden: "Kunde") hiermit Garantie zu den in diesem Dokument beschriebenen Bedingungen (im Folgenden: "AGB").
2. Vor der Nutzung des Produkts sollte die beiliegende Bedienungsanleitung sorgfältig gelesen werden.

§ 2. Garantiezeitraum

1. Die Garantiezeit beträgt 3 Jahre für die Profile P60, PC60 und Pc66.
2. Die Garantiezeit beträgt 2 Jahre für alle aufrollbaren Mechanismen, Konstruktionen, Befestigungselemente und alle anderen Komponenten, Bauteile.
3. Die Garantiezeit für Sicherheitsabdeckungen, Winterabdeckungen und Schutznetze beträgt 3 Jahre für die folgenden Teile: PVC-Material, Aluminiumprofile, Befestigungen aus Edelstahl, Schnallen und Riemen.
4. Die Garantiezeit für den Aufrollmechanismus beträgt 2 Jahre.
5. Die Garantiezeit für den elektrischen Aufrollmechanismus beträgt 1 Jahr für mechanische Teile und 6 Monate für elektrische Bauteile. Batterien sind von der Garantie ausgeschlossen.
6. Die Garantiezeit wird ab dem Tag der Auslieferung des Geräts an den Kunden berechnet. Mängel am Gerät, die dem Hersteller nach Ablauf der Garantiezeit gemeldet werden, sind von der Garantie ausgeschlossen.
7. Nur die Rechnung ist ein gültiges Garantiedokument.

§ 3. Garantiebedingungen

1. Die Garantie deckt alle Kosten für den Ersatz von Materialien, Komponenten oder finanzielle Entschädigung ab, wenn Schäden auf Produktionsfehler oder Materialfehler zurückzuführen sind und nicht auf unsachgemäße Verwendung oder Vernachlässigung durch den Kunden zurückzuführen sind.
2. Wenn die Reklamation vom Hersteller überprüft und akzeptiert wird, werden nur fehlerhafte Teile ersetzt oder der Kunde erhält eine finanzielle Erstattung. Die Art der Entschädigung liegt im Ermessen des Verkäufers.
3. Eine schriftliche Beschwerde muss innerhalb von 5 Werktagen nach Feststellung von Unregelmäßigkeiten eingereicht werden.
4. Alle Garantieansprüche können erst nach vollständiger Bezahlung der Bestellung geltend gemacht werden.
5. Montage-, Demontage- und Transportkosten sind nicht durch die Garantie abgedeckt. Die Haftung des Herstellers erlischt, wenn der Schaden auf unsachgemäße Benutzung oder Nichteinhaltung der Montage-, Anschluss- und Gebrauchsanweisungen zurückzuführen ist.
6. Garantieansprüche können nur für unsere Produkte geltend gemacht werden, die von qualifiziertem Personal installiert, gewartet und gepflegt wurden.
7. Garantiearbeiten verlängern nicht die Garantiezeit.
8. Reklamierte Ware, die zu unserer Fabrik zur Bearbeitung geliefert wird, muss sauber und trocken sein, unabhängig davon, ob sie unter Garantie fällt. Bei Lieferung von schmutziger oder nasser Ware werden Reinigungskosten berechnet.
9. Jegliche Haftung für direkte oder indirekte Schäden ist von der Garantie ausgeschlossen. Es wird empfohlen, sich bezüglich solcher Risiken bei der Haftpflichtversicherung beraten zu lassen und dieses Risiko in der Versicherungspolice zu berücksichtigen.
10. Bei visuellen Beanstandungen von eloxierten Aluminiumprofilen und Rohren ist darauf zu achten, die Qualität der eloxierten Oberfläche gemäß den Qualanod-Anforderungen zu bewerten.

§ 4. Garantiebedingungen für Profile, Rollläden und ihre Komponenten

1. Die Garantie gilt nicht für Schäden, die entstehen durch:
 - unsachgemäße Handhabung oder außergewöhnliche Belastungen wie Hagel/Sturm, Orkanwind oder übermäßige Schneelast;
 - Abnutzung, Frost, chemische, elektrische oder elektrostatistische Einflüsse;
 - absichtliche Beschädigung;
 - durch Mikroorganismen verursachte Schäden wie Algen und ähnliches (hauptsächlich aufgrund unsachgemäßer Wasserbehandlung);
 - Bei extrem starkem Wind in Außenpools mit Überlaufschacht wird empfohlen, das Rollladen abzuwickeln oder ein Windschutzsystem zu installieren, um die Wahrscheinlichkeit von Schäden durch Orkanwind zu verringern. Die Anwendung eines Windschutzsystems schließt jedoch nicht aus, dass Schäden durch extrem starken Wind entstehen - solche Garantieansprüche können nicht akzeptiert werden. Die Einschätzung des Risikos solcher Wetterphänomene liegt jeweils beim Käufer oder Benutzer.
2. Aufgrund der Flexibilität des verwendeten Materials und der daraus resultierenden linearen Ausdehnung unter dem Einfluss von Temperaturänderungen sind Schwankungen der Abmessungen zulässig. Die Abmessung der fertigen Profile P60, PC60 und PC66 kann sich innerhalb von +/- 0,12% ändern, was vollkommen normal und akzeptabel ist.



Terms of warranty

Garantiebedingungen / Warunki gwarancji

3. Eine Änderung der Farbnuance kann nicht als Mangel betrachtet werden, da dies für dieses Produkt typisch ist.
4. Wassereintritt in Teile, die nicht als wasserdicht klassifiziert sind, berechtigt nicht zu Garantieleistungen.
5. Holz ist ein Naturprodukt, und Verformungen und Farbveränderungen aufgrund von atmosphärischen Bedingungen, Temperatur und UV-Strahlung können keine Grundlage für Garantieansprüche darstellen.
6. Es werden nur Rohstoffe höchster Qualität verwendet. Für Bodenrollläden verwenden wir Edelstahl 304L, V2A (1.4306), Edelstahl V4A (1.4404) oder eloxiertes Aluminium. Bei Unterwasservarianten verwenden wir ausschließlich Edelstahl 316L, V4A (1.4404).
7. Elektrolyse von Salz ist in Verbindung mit den Profilen P60, PC60 und PC66 möglich, aber jahrelange Erfahrung zeigt, dass Korrosion und Verfärbungen auf der Oberfläche an einigen Stellen nicht ausgeschlossen werden können. Viele Systeme haben keine Messung von freiem Chlor, was zu einem höheren Chloridgehalt führt, als es sollte. Als Hersteller empfehlen wir die Verwendung von freiem Chlor-Messung in Verbindung mit Salzelektrolyse.
8. Es ist wichtig, dass die Wasserqualität bestimmte Bedingungen erfüllt, darunter:
 - pH-Wert: 7,0 - 7,6
 - Wassertemperatur maximal: 36°C
 - Gesamtmenge an Salzverbindungen (Chloriden): <5000 ppm
 - Fe: <0,2 mg/l - Füllen Sie keine Pools mit Wasser aus Brunnen.
9. Es ist auch wichtig, galvanische Korrosion zu vermeiden. Der Kontakt mit anderen Metallen aus rostfreiem Stahl sollte vermieden werden. Darüber hinaus sollte Kohlenstoffstahl niemals mit rostfreiem Stahl in Kontakt kommen, um Verunreinigungen durch Kohlenstoff zu vermeiden. Einige Wasserbehandlungssysteme erfordern eine Erdung des Pools, um Wanderströme und die daraus resultierende Korrosion zu verhindern.
10. Edelstahlteile werden empfohlen, insbesondere Teile, die teilweise über und unter Wasser sind, Teile im Pool, wo der Wasserfluss niedrig ist und Teile anfällig für Ablagerungen von Kalk und Schmutz sind. Bei Hallenbädern sollten auch die Verdunstung und Kondensation ständig überwacht werden.
11. Die oben genannten Bedingungen und Empfehlungen sind nicht abschließend. Es gibt auch andere Ursachen für Korrosion.
12. Der Installateur ist für die ordnungsgemäße Anwendung unserer Produkte und Materialien verantwortlich. Korrosion aufgrund unsachgemäßer Verwendung kann niemals die Grundlage für die Garantie sein.
13. Profile aus PVC oder PC (Polycarbonat) sind mit Silikon abgedichtet.
14. PC-Profile sind härter und zeichnen sich durch eine höhere Stoßfestigkeit aus, was sie besser vor Hagel schützt. Liderpool garantiert jedoch keine Schäden durch Hagel! Bei PVC-Profilen ist zu beachten, dass sie empfindlicher auf höhere Temperaturen reagieren. Schäden durch Überhitzung der Profile sind keine Grundlage für die Garantie. Profile in der oberen Region können durch Temperaturänderungen kondensieren, was technisch normal ist und die Funktion des Rollladens nicht beeinträchtigt.
15. Die Originalaufkleber mit den Seriennummern des Motors und der Steuerung sind eine Voraussetzung für die Annahme der Reklamation – deren Verlust oder Zerstörung führt zum Verlust der Garantie.

§ 5. Garantiebedingungen für sichere Abdeckungen, Winterabdeckungen, Schutznetze und ihre Komponenten

§ 6. Reklamationsmeldung

1. Die Reklamationsmeldung sollte innerhalb von 7 Tagen nach Feststellung von Unregelmäßigkeiten in elektronischer Form an die E-Mail-Adresse eingereicht werden und muss enthalten:
 - a) Kundenangaben,
 - b) Angaben zur Person, die den Mangel meldet (falls die Person, die den Mangel meldet, nicht der Kunde ist),
 - c) Original- oder Kopie der Rechnung,
 - d) Eine detaillierte Beschreibung des Mangels,
 - e) Falls möglich, Fotos, auf denen der Mangel sichtbar ist.
2. Die Einreichung einer Reklamationsmeldung unter Verletzung von Abs. 1 kann den Bearbeitungsprozess der Reklamation verlängern oder zu deren Ablehnung führen.
3. Das reklamierte Gerät sollte an die Adresse des Herstellers an die Abteilung Reklamation geliefert werden:

Liderpool Sp. z o.o., Dworcowa Str. 29, 62-230 Witkowo, Polen

4. Der Kunde sollte das Gerät während des Transports im Rahmen der gemeldeten Reklamation angemessen sichern.



Terms of warranty

Garantiebedingungen / Warunki gwarancji

OGÓLNE WARUNKI GWARANCJI

§ 1. Postanowienia ogólne

1. Liderpool Spółka z o.o. z siedzibą w Witkowie ul. Dworcowa 29, 62-230 Witkowo, posiadająca NIP 7842529242, REGON 520745499 (dalej: „Producent”), niniejszym udziela odbiorcy (dalej: „Klient”) GWARANCJI na warunkach opisanych w niniejszym dokumencie (dalej: „OWG”).
2. Przed rozpoczęciem korzystania z produktu należy uważnie przeczytać dołączoną instrukcję obsługi.

§ 2. Okres gwarancji

1. Okres gwarancji wynosi 3 lata na profile P60, PC60 i PC66.
2. Okres gwarancji wynosi 2 lata na wszystkie mechanizmy zwijające, konstrukcję, elementy mocujące i wszystkie pozostałe komponenty, podzespoły.
3. Okres gwarancji przykryć bezpiecznych, przykryć zimowych, siatki ochronnej wynosi 3 lata na wymienione części: materiał PCV, profile aluminiowe, mocowania ze stali nierdzewnej, klamry oraz pasy.
4. Okres gwarancji na korbę zwijającą wynosi 2 lata.
5. Okres gwarancji na elektryczną korbę zwijającą wynosi 1 rok na części mechaniczne oraz 6 miesięcy na podzespoły elektryczne. Akumulatory nie podlegają gwarancji.
6. Okres gwarancji liczony jest od dnia wydania urządzenia Klientowi. Wady urządzenia, zgłoszone Producentowi po upływie okresu gwarancji, nie są objęte gwarancją.
7. Tylko faktura jest ważnym dokumentem gwarancji.

§ 3. Warunki gwarancji

1. Gwarancja obejmuje wszystkie koszty zastąpienia materiałów, podzespołów lub rekompensaty finansowej, jeżeli uszkodzenia wynikają z niedopatrzeń produkcyjnych bądź wady materiału, a nie są one efektem nieprawidłowego użytkowania bądź zaniedbania ze strony klienta.
2. Jeśli reklamacja jest sprawdzona i zaakceptowana przez producenta, wymienione zostaną tylko części wadliwe lub klient otrzyma refundację finansową. O sposobie rekompensaty decyduje sprzedawca.
3. Pisemna skarga musi zostać złożona w ciągu 5 dni roboczych po zaobserwowaniu nieprawidłowości.
4. Wszelkie roszczenia gwarancyjne mogą być dochodzone po dokonaniu pełnej zapłaty za zamówienie zgodnie z terminem płatności.
5. Koszty montażu, demontażu i transportu nie są objęte gwarancją. Odpowiedzialność producenta wygasa, jeżeli wada powstała na skutek niewłaściwych działań użytkownika lub nieprzestrzegania obowiązującej instrukcji montażu, podłączenia i użytkowania.
6. Roszczenia gwarancyjne mogą być akceptowane wyłącznie nasze produkty, które zostały zainstalowane, serwisowane i konserwowane przez wykwalifikowany personel.
7. Prace gwarancyjne nie przedłużają okresu gwarancji.
8. Reklamowany towar dostarczany do naszej fabryki w celu przetworzenia musi być czysty i suchy, niezależnie od tego, czy jest objęty gwarancją. W przypadku dostarczenia brudnego lub mokrego towaru zostaną naliczone koszty czyszczenia.
9. Wszelka odpowiedzialność za szkody bezpośrednie i pośrednie nie są objęte gwarancją. Należy zasięgnąć porady ubezpieczyciela odpowiedzialności cywilnej w tym zakresie i uwzględnić takie ryzyko w polisie ubezpieczeniowej.
10. W przypadku wizualnej reklamacji profili i rur aluminiowych anodowanych należy pamiętać o ocenie jakości powierzchni anodowanej zgodnie z wymaganiami QUALANOD.

§ 4. Warunki gwarancji dotyczące profili, zwiłarek i ich komponentów

1. Gwarancje nie obejmuje uszkodzeń powstałych:
 - w wyniku niewłaściwej obsługi lub wyjątkowych obciążeń, takich jak gradobicie/burza, huraganowy wiatr lub nadmierne obciążenie śniegiem;
 - spowodowanych ścieraniem, zamarzaniem, oddziaływaniem chemicznym, elektrycznym lub elektrostatycznym;
 - spowodowane umyślnie;
 - spowodowane działaniem mikroorganizmów, takich jak glony i tym podobne (głównie spowodowane niewłaściwym uzdatnianiem wody);
 - w przypadku ekstremalnie silnych wiatrów w basenach zewnętrznych z rynną przelewową zalecamy zwinięcie rolety lub zainstalowanie i stosowanie systemu ochrony przed wiatrem w celu zmniejszenia prawdopodobieństwa uszkodzeń spowodowanych przez huraganowy wiatr. Jednak nawet zastosowanie systemu ochrony przed wiatrem nie wyklucza uszkodzeń spowodowanych ekstremalnie silnym wiatrem - nie możemy zaakceptować takich roszczeń gwarancyjnych. Ocena ryzyka występowania powyższych zjawisk pogodowych za każdym razem leży po stronie kupującego lub użytkownika.
2. Ze względu na elastyczność, charakterystyczną dla zastosowanego materiału, a co za tym idzie, podatność na rozszerzalność liniową pod wpływem zmian temperatur dopuszczalne są wahania wymiarów. Wymiar gotowego profilu P60, PC60 i PC66 może różnić się w granicach +/-0,12%, co jest w pełni normalne i akceptowalne.



Terms of warranty

Garantiebedingungen / Warunki gwarancji

3. Zmiana odcienia koloru nie może być postrzegana jako wada, ponieważ jest to właściwe dla tego produktu.
4. Integracja wody w częściach, które nie są klasyfikowane jako wodoodporne, nie uprawniają do serwisu gwarancyjnego.
5. Drewno jest produktem naturalnym deformacja i zmiany koloru spowodowane warunkami atmosferycznymi, temperaturą i promieniowaniem UV nie mogą stanowić podstawy do gwarancji.
6. Używamy wyłącznie surowców najwyższej jakości. Do zwińaczy naziemnych stosujemy stal nierdzewną 304L, V2A (1.4306), stali nierdzewnej V4A (1.4404) lub anodowane aluminium. W przypadku wariantów podwodnych używamy wyłącznie stali nierdzewnej 316L, V4A (1.4404).
7. Elektroliza soli jest możliwa w połączeniu z profilami P60, PC60 i PC66, ale lata doświadczeń pokazują, że miejscami nie można wykluczyć korozji i przebarwień na powierzchni. Wiele systemów nie posiada pomiaru wolnego chloru, co za tym idzie, liczba chlorków jest wyższa niż powinna. Jako producent zalecamy stosowanie pomiaru wolnego chloru w połączeniu z elektrolizą soli.
8. Ważne jest, aby jakość wody spełniała m.in. następujące warunki:
 - pH: 7,0 – 7,6
 - Temperatura wody maksymalnie: 36°C
 - Całkowita ilość związków soli (chlorków): <5000 ppm
 - Fe: < 0,2 mg/L - Nie napełniaj basenów wodą ze studni
9. Ważne jest również, aby unikać korozji galwanicznej. Nie należy dopuszczać do kontaktu z innymi metalami stali nierdzewnej. Ponadto stal węglowa nigdy nie powinna mieć kontaktu ze stalą nierdzewną. Aby unikać zanieczyszczenia węglem. Niektóre systemy uzdatniania wody wymagają uziemienia basenu, aby unikać prądów błędzących i wynikającej z nich korozji.
10. Zalecane są części ze stali nierdzewnej, zwłaszcza części znajdujące się częściowo nad i pod wodą, części w basenie, gdzie przepływ wody jest niski, a części są wrażliwe na osadzanie się kamienia i brudu. W przypadku basenów krytych / zamkniętych należy stale obserwować zachodzące tam parowanie i kondensację.
11. Powyższe warunki i zalecenia są niekompletne. Istnieją również inne przyczyny korozji.
12. Instalator jest odpowiedzialny za prawidłowe zastosowanie naszych produktów i materiałów. Korozja wynikająca z niewłaściwego użytkowania, nigdy nie może być podstawą do gwarancji.
12. Profile wykonane z PVC lub PC (poliwęglanu) są uszczelnione silikonem.
13. Profile PC są twardsze i charakteryzują się większą odpornością na uderzenia, dzięki czemu lepiej chronią m.in. przed gradem. Jednakże Liderpool nie gwarantuje uszkodzeń spowodowanych gradem! W przypadku profili PVC należy zaznaczyć, że są one bardziej wrażliwe na wyższe temperatury. Uszkodzenia spowodowane przegrzaniem profili nie stanowią podstawy do gwarancji.
Profile z górnej części mogą zaparować (kondensować) w wyniku zmian temperatur. Jest to całkowicie normalne z punktu widzenia technicznego i nie wpływa w żaden sposób na funkcje rolety. Powstawanie kondensacji nie stanowi podstawy do reklamacji.
15. Oryginalne naklejki z numerami seryjnymi silnika i sterownika są warunkiem zaakceptowania reklamacji - ich utrata lub zniszczenie jest jednoznaczne z utratą gwarancji.

§ 5. Warunki gwarancji dotyczące przykryć bezpiecznych, zimowych, siatki ochronnej i ich komponentów

§ 6. Zgłoszenie reklamacyjne

1. Zgłoszenie reklamacyjne powinno zostać dostarczone w ciągu 7 dni po zaobserwowaniu nieprawidłowości w formie elektronicznej na maila i musi zawierać:
 - a) dane Klienta,
 - b) dane osoby zgłaszającej wadę (o ile osobą zgłaszającą wadę jest inna osoba niż Klient)
 - c) oryginał lub kopię faktury
 - d) szczegółowy opis wady.
 - e) jeśli to możliwe zdjęcia, na których widoczna jest wada
2. Dokonanie zgłoszenia reklamacyjnego z naruszeniem ust. 1 może wydłużyć proces rozpatrzenia reklamacji lub spowodować jej nieuznanie.
3. Reklamowane urządzenie powinno zostać dostarczone na adres Producenta do Działu Reklamacji tj.:

Liderpool Sp. z o.o. 62-230 Witkowo ul. Dworcowa 29

4. Klient powinien odpowiednio zabezpieczyć Urządzenie na czas transportu w ramach dokonywanego zgłoszenia reklamacyjnego.